



⚠ Használat előtt olvassa el figyelmesen ezt az útmutatót.

KEZELÉSI ÚTMUTATÓ

**XMAX**

**YP400R  
YP400RA**

1SD-F8199-E1

 **Használat előtt olvassa végig ezt az útmutatót. Ez az útmutató eladás esetén is a robogó tartozéka.**



YAMAHA MOTOR ELECTRONICS CO., LTD.  
1450-6, Mori, Mori-machi, Shuchi-gun, Shizuoka-ken, 437-0292 Japan

## DECLARATION of CONFORMITY

We

Company: YAMAHA MOTOR ELECTRONICS CO., LTD.

Address: 1450-6, Mori, Mori-Machi, Shuchi-gun, Shizuoka-Ken, 437-0292 Japan

Hereby declare that the product:

Kind of equipment: IMMOBILIZER

Type-designation: SSL-00

is in compliance with following norm(s) or documents:

R&TTE Directive(1999/5/EC)

EN300 330-2 v1.3.1(2006-01), EN300 330-2 v1.5.1(2010-02)

EN60950-1:2006/A11:2009

Two or Three-Wheel Motor Vehicles Directive(97/24/EC: Chapter 8, EMC)

Place of issue: Shizuoka, Japan

Date of issue: 1 Aug. 2002

### Revision record

No.	Contents	Date
1	To change contact person and integrate type-designation.	9 Jun. 2005
2	Version up the norm of EN60950 to EN60950-1	27 Feb. 2006
3	To change company name	1 Mar. 2007
4	version up of the following norm: • EN300 330-2 v1.1.1 to EN300 330-2 v1.3.1 and EN300 330-2 v1.5.1 • EN60950-1:2001 to EN60950-1:2006/A11:2009	8 Jul. 2010

General manager of quality assurance div.

July 8th 2010



Üdvözljük a Yamaha motorosok világában!

Mint egy YP400R/YP400RA tulajdonosa, élvezheti a Yamaha csúcsminőségű termékek tervezésében és gyártásában szerzett óriási tapasztalatát és legújabb fejlesztéseit melyeknek a Yamaha hírnevét és megbízhatóságát köszönheti.

Kérjük, szánja rá az időt az útmutató alapos átolvasására, hogy maradéktalanul élvezhesse az YP400R/YP400RA előnyeit. A Kezelési Útmutató nem csak azt írja le, hogyan működtesse és tartsa karban járművét, hanem azt is, hogyan óvja magát és másokat problémák esetén.

Ezen kívül sok tanács található benne, hogy a lehető legjobb állapotban tarthassa motorkerékpárját. Ha bármi további kérdése lenne, keresse fel Yamaha márkakereskedőjét.

A Yamaha csapata biztonságos és élvezetes motortozást kíván Önnek! Ne feledje, a biztonság az első!

A Yamaha folyamatosan fejleszti termékei minőségét, ezért, bár ez az útmutató a gyártáskori legfrissebb információkat tartalmazza, előfordulhatnak kisebb eltérések az itt leírt és az Ön járműve között. Ha bármi kérdése lenne az útmutatóval kapcsolatban, keresse fel Yamaha márkakereskedőjét.



---



**A motorkerékpár használata előtt olvassa végig figyelmesen ezt az útmutatót.**

---

# FONTOS INFORMÁCIÓK

EAU10134

A különösen fontos információkat a következő módon emeltük ki:

	<b>Ez a biztonságra figyelmeztető jel. Ez a lehetséges személyi sérülések veszélyére hívja fel a figyelmet. A sérülések, vagy halál elkerülése miatt kövesse az itt leírtakat.</b>
 <b>VIGYÁZAT</b>	<b>A VIGYÁZAT veszélyes helyzetekre utal, melyeket, ha nem kerül el, súlyos sérüléshez, vagy halálhoz vezethetnek.</b>
<b>MEGJEGYZÉS</b>	<b>A MEGJEGYZÉS alatt olvashatók betartásával elkerülhetők a motorkerékpár, vagy más eszköz sérülései.</b>
<b>TANÁCSOK</b>	<b>A TANÁCSOK alatt a folyamatok elvégzését megkönnyítő információk találhatóak.</b>

\*A termék, vagy az adatai előzetes figyelmeztetés nélkül megváltozhatnak.

EAU10201

**YP400R/YP400RA OWNER'S  
MANUAL ©2013 by Yamaha Motor  
Co., Ltd.**

**1st edition, September 2013**

**All rights reserved.**

**Any reprinting or unauthorized use  
without the written permission of  
Yamaha Motor Co., Ltd.**

**is expressly prohibited.**

**Printed in France.**

# TARTALOM

<b>BIZTONSÁGI INFORMÁCIÓK</b> . . . . .	1-1	<b>A BIZTONSÁGÁÉRT – HASZNÁLAT</b>	
További biztonsági tanácsok . . . . .	1-5	<b>ELŐTTI ELLENŐRZÉSEK</b> . . . . .	4-1
<b>LEÍRÁS</b> . . . . .	2-1	<b>HASZNÁLAT ÉS FONTOS</b>	
Bal oldali nézet . . . . .	2-1	<b>MOTOROZÁSI TANÁCSOK</b> . . . . .	5-1
Jobb oldali nézet. . . . .	2-2	A motor beindítása . . . . .	5-1
Kezelőszervek és műszerek . . . . .	2-3	Elindulás . . . . .	5-2
<b>MŰSZEREK ÉS KEZELŐSZERVEK</b>		Gyorsítás és lassítás . . . . .	5-3
<b>FUNKCIÓI</b> . . . . .	3-1	Fékezés. . . . .	5-3
Indításgátló rendszer. . . . .	3-1	Tanácsok az üzemanyagfogyasztás	
Gyújtáskapcsoló/kormányzár . . . . .	3-2	csökkentésére. . . . .	5-4
Visszajelző és figyelmeztető		Bejáratás . . . . .	5-4
lámpák. . . . .	3-3	Parkolás. . . . .	5-5
Sebeségmérő. . . . .	3-5	<b>IDŐSZAKOS KARBANTARTÁS ÉS</b>	
Fordulatszámérő . . . . .	3-6	<b>BEÁLLÍTÁSOK</b> . . . . .	6-1
Többfunkciós kijelző. . . . .	3-6	Szerszámkészlet. . . . .	6-2
Riasztó (külön kapható). . . . .	3-10	Emissziócsökkentő rendszerek idő-	
Kormánykapcsolók. . . . .	3-10	szakos karbantartási táblázata. . . . .	6-3
Első fékkar . . . . .	3-11	Általános karbantartási és	
Hátsó fékkar . . . . .	3-12	kenési táblázat. . . . .	6-4
ABS (A modell) . . . . .	3-12	Panelek le és felszerelése . . . . .	6-8
Tanksapka. . . . .	3-13	A gyújtógyertyák ellenőrzése . . . . .	6-11
Üzemanyag. . . . .	3-14	Motorolaj és olajsűrű . . . . .	6-13
Katalizátor. . . . .	3-15	Véghajtómű olaj. . . . .	6-15
Ülés . . . . .	3-16	Hűtőfolyadék. . . . .	6-16
Tárolórekeszek . . . . .	3-16	Légszűrőbetétek és ellenőrző	
A hátsó lengéscsillapító		csövek, ékszíjház levegőszűrő	
beállítása . . . . .	3-18	betét. . . . .	6-18
Oldatámasz . . . . .	3-18	A gázmarkolat holtjátékának	
Gyújtásmegszakító rendszer. . . . .	3-19	ellenőrzése . . . . .	6-20
		Szelephézag. . . . .	6-20
		Gumiabroncsok . . . . .	6-21
		Öntött kerekek . . . . .	6-22
		A fékkarok holtjátékának	
		ellenőrzése. . . . .	6-23
		Az első és hátsó fékbetétek	
		ellenőrzése . . . . .	6-24
		A fékfolyadékszint ellenőrzése . . . . .	6-24
		A fékfolyadék cseréje . . . . .	6-26
		A bowdenek ellenőrzése és	
		kenése. . . . .	6-26
		A gázbowden és gázmarkolat	
		ellenőrzése és kenése. . . . .	6-26
		Az első és hátsó fékkarok	
		kenése. . . . .	6-27
		Az oldaltámasz és központi állvány	
		ellenőrzése és kenése. . . . .	6-27
		Az első villa ellenőrzése . . . . .	6-28
		A kormányzás ellenőrzése. . . . .	6-29
		A kerékcsapágyak ellenőrzése . . . . .	6-29
		Akkumulátor . . . . .	6-29
		Biztosítékcseré . . . . .	6-31
		Izzócsere a fényszóróban. . . . .	6-32
		Hátsó/féklámpa . . . . .	6-33
		Első irányjelző . . . . .	6-33
		Izzócsere a hátsó irányjelző	
		lámpában . . . . .	6-33
		Izzócsere a rendszám megvilágító	
		lámpában . . . . .	6-34
		Helyzetjelző . . . . .	6-35
		Hibakeresés. . . . .	6-35

Hibakereső táblázat .....	6-36	
<b>A ROBOGÓ ÁPOLÁSA ÉS</b>		
<b>TÁROLÁSA</b> .....	7-1	
Matt szín kezelése .....	7-1	
Ápolás. ....	7-1	
Tárolás. ....	7-4	
<b>MŰSZAKI ADATOK</b> .....		8-1
<b>FOGYASZTÓI INFORMÁCIÓK</b> .....		9-1
Azonosítási számok .....	9-1	
<b>INDEX</b> .....	10-1	

## Legyen felelős tulajdonos

Mint a jármű tulajdonosa, Ön felel a motorkerékpárja megfelelő működéséért és a biztonságáért.

A motorkerékpárok egynyomú járművek. Biztonságos működésük függ a vezető motorozási tudásától és technikájától. Minden motorosnak tudnia kell a következőket vezetés előtt.

- Ismernie kell a motorkerékpár működésének minden részletét.
- Követnie kell az ebben az útmutatóban leírtakat.
- Meg kell tanulnia a megfelelő és biztonságos vezetési technikákat.
- Megfelelő helyen el kell végeztetnie az itt leírt karbantartásokat, vagy javításokat, ha szükséges.

- Soha ne vezessen motorkerékpárt megfelelő oktatás nélkül. Végezze el a szükséges tanfolyamokat. A kezdők csak hivatásos oktatóktól tanuljanak. Információért keresse fel a Yamaha márkakereskedőjét.

## Biztonságos motorozás

Minden elindulás előtt ellenőrizze a járművét az itt leírtak szerint. Ennek elmulasztása személyi sérüléshez, vagy a jármű meghibásodásához vezethet. A használat előtti ellenőrzések listája a 4-1 oldalon található.

- Ezt a motorkerékpárt egy vezető és egy utas szállítására tervezték.
- A legtöbb balesetet az okozza, hogy a járművezetők nem veszik észre a motorosokat. Sok balesetet okoztak olyan autósok, akik nem észlelték a motorost. Ha előrelátóan vezet, azzal megelőzheti az ilyen típusú

baleseteket.

### Ezért:

- Viseljen feltűnő színű dzsekit.
- Legyen különösen óvatos útkereszteződésekben, mert a legtöbb motoros baleset itt történik.
- Úgy motorozzon, hogy más közlekedők észrevegyék. Ne haladjon más járművezetők holtterében.
- Soha ne javítsa a motorkerékpárt megfelelő szakértelem nélkül. Keressen fel egy Yamaha márkaszervizt a megfelelő információkért. Bizonyos munkálatokat csak hivatalos szerviz végezhet.



- Sok baleset ér gyakorlatlan vezetőt. Legtöbb esetben még motoros jogosítványuk sincs.
- Legyen gyakorlott, és csak jogosítvánnyal rendelkező személyeknek adja kölcsön motorkerékpárját.
- Ismerje tudását és határait. Ha a határain belül motorozik, az segít elkerülni a baleseteket.
- Javasoljuk, hogy amíg nem ismeri a motorkerékpárja vezethetőségét és kezelőszerveit, olyan helyen gyakoroljon, ahol nincs forgalom.
- Sok baleset a motoros hibájából következik be. Szokványos hiba, hogy a motoros túl nagy ívben kanyarodik, a túl nagy sebesség, vagy az alulkormányzás (túl enyhe bedöntés) miatt.
- Mindig tartsa be a sebességkorlátozást, és soha ne hajtson gyorsabban, mint ahogy a forgalmi és útviszonyok lehetővé teszik.
- Mindig jelezzen kanyarodás és sávváltás előtt. Ügyeljen rá, hogy más vezetők láthassák.
- A vezető és az utas testhelyzete fontos a megfelelő kezelhetőség szempontjából.
- A vezető tartsa mindig mindkét kezét a kormányon és mindkét lábát a vezető lábtartón a megfelelő stabilitás érdekében.
- Az utas mindig kapaszkodjon mindkét kezével a vezetőbe, vagy a kapaszkodóba és mindkét lába legyen az utas lábtartón. Ne szállítson utast, ha nem ér le a lába a lábtartókra.
- Ne vezessen alkohol, vagy más szerek hatása alatt.
- Ezt a motorkerékpárt szilárd burkolatú útra tervezték, ne használja terepen.

### **Védőöltözet**

A legtöbb haláleset súlyos fejsérülések miatt következik be. A fejsérülések elkerülése érdekében fontos, hogy viseljen biztonságos bukósisakot.

- Mindig viseljen jóváhagyott bukósisakot.
- Viseljen arcvédőt, vagy szemüveget. A védtelen szembe vágó menetszél zavarja a látást, csökkentve a veszély észlelésének lehetőségét.
- A horzsolásos sérülések elkerülése érdekében viseljen dzsekit, erős csizmát és motoros kesztyűt.
- Soha ne viseljen laza öltözetet, mert beakadhatnak a kezelőszervekbe lábtartókba, vagy a kerekek közé, balesetet és sérüléseket okozva.
- Védőöltözete mindig takarja lábát, könyökét és lábfejét. A kipufogócsövek felforrósodnak menet közben és használat után, égési sérüléseket okozhatnak.
- Ezek az utasra is vonatkoznak.

# BIZTONSÁGI INFORMÁCIÓK

1

## **Kerülje a szénmonoxid mérgezést**

Minden motor kipufogója tartalmaz szénmonoxidot, ami egy mérgező gáz. Belégzése fejfájást, szédülést, zavartságot, hányingert, sőt halált is okozhat. A szénmonoxid színtelen, szagtalan, iztelen gáz, mely akkor is jelen lehet, ha nem érződik kipufogó gáz szag. Halálos mennyiség könnyen összegyűlhet és meggátolhatja a menekülést. Zárt helyen, vagy rosszul szellőző területen órákig, sőt napokig megmaradhat a halálos mennyiség. Ha a szénmonoxid mérgezés bármely jelét tapasztalja, azonnal hagyja el a területet menjen friss levegőre és **KÉRJEN ORVOSI SEGÍTSÉGET.**

- Ne járassa a motort zárt térben. Ha szellőztet és ventilátort használ, a veszélyes mennyiség akkor is gyorsan összegyűlhet.
- Ne járassa a motort rosszul szellőzött helyen, vagy félig zárt térben, mint pl. istállóban, garázsban, vagy teremgarázsban.

- Ne járassa a motort olyan helyen, ahol a kipufogó gáz bejuthat az épületbe, pl. ablakok előtt, vagy szellőzők közelében.

## **Terhelés**

A felszerelések és a csomagok megváltoztathatják a súlyelosztást, így a stabilitást. A balesetek elkerülése érdekében körültekintően helyezzen el felszereléseket és csomagokat a motorkerékpáron. Óvatosan motorozzon terhelt motorkerékpárral. A motorkerékpár terhelésénél és felszerelésénél vegye figyelembe a következőket:

A felszerelések, a csomagok, az utas és a vezető együttes súlya nem haladhatja meg a megadott maximális terhelést. **Túlterhelt motorkerékpár használata balesetet okozhat.**

**Maximális terhelhetőség:**  
YP400R: 185 kg (408 lb)  
YP400RA: 181 kg (399 lb)

A motorkerékpár terhelésénél vegye figyelembe a következőket:

- A felszerelések és csomagok legyenek a lehető legalacsonyabban és legközelebb a motorkerékpárhoz. A nehéz csomagokat a motorkerékpár hossz tengelyéhez minél közelebb helyezze el, egyenletesen elosztva a két oldal között a megfelelő stabilitás érdekében.
- A csomagok elmozdulása hirtelen stabilitásvesztést okozhat. Motorozás előtt győződjön meg róla, hogy a felszerelések és csomagok megfelelően rögzítettek-e. Időnként ellenőrizze rögzítésüket.
- A futóművet állítsa a megfelelő helyzetbe (amennyiben állítható), és ellenőrizze a gumiabroncsok állapotát és nyomását.
- Soha ne rögzítsen nehéz súlyt a kormányra, az első villára, vagy az első sárvédőre. Ezek a tárgyak, pl. hálósák, sporttáska, vagy



sátor, rossz kezelhetőséget és lassú kormányozhatóságot idézhet elő.

- **Ezzel a járművel nem lehet utánfutót, vagy oldalkocsit vontatni.**

## **Eredeti Yamaha felszerelések**

Felszerelést választani a motorkerékpárra egy fontos döntés. Az eredeti Yamaha felszerelések, melyek csak a Yamaha márkakereskedésekben elérhetők, kizárólag az Ön Yamaha motorkerékpárjához készültek, tesztelték őket és hagyták jóvá. Sok cég, akiknek nincs kapcsolata a Yamaha gyárral, ajánl felszereléseket és alkatrészeket Yamaha motorokhoz. A Yamaha nem tesztelte ezeket a termékeket. Ezért a Yamaha gyár nem hagyja jóvá, és nem javasolja ezeknek a felszereléseknek és módosításoknak a használatát akkor sem, ha azokat Yamaha márkakereskedés szereli fel.

## **Utángyártott alkatrészek, felszerelések és módosítások**

Amellett, hogy sok utángyártott termék hasonlít az eredeti Yamaha termékekre, potenciális veszélyt jelenthetnek az

Ön és/vagy motorkerékpárja számára. Utángyártott felszerelések alkalmazása, vagy a jármű karakterisztikájának, vagy működésének megváltoztatása akár halálos veszélybe sodorhatja Önt és másokat. Ön a felelős a motorkerékpár megváltoztatásából eredő sérülésekért. Felszerelések használatakor vegye figyelembe ezeket és a "Terhelés" alatt olvasható utasításokat.

- Soha ne használjon olyan felszerelést, vagy ne szállítson olyan csomagot, amely befolyásolja a motorkerékpár teljesítményét. Körültekintően vizsgálja meg, hogy a felszerelés nem zavarja-e a hasmagasságot, a dönthetőséget, a rugóutat, a kormányzást, a kezelőszerveket, vagy a jármű fényjelzéseit.
- A kormányra, vagy az első villa közelébe rögzített felszerelések instabilitást okozhatnak a rossz súlyelosztás, vagy a megváltozott légellenállás miatt.

A kormányon és az első villa közelében csak kevés, és könnyű felszerelést használjon.

- A nagyméretű felszerelések súlyosan befolyásolják a motorkerékpár stabilitását a nagy légellenállásuk miatt. A menetszél megpróbálhatja felemelni a motorkerékpárt, a jármű instabillá válhat oldalszélben. Ezek a felszerelések stabilitásvesztést okozhatnak nagy járművek előzése közben, vagy, ha nagy járművek előzik a motorkerékpárt.
- Némely felszerelés akadályozhatja a vezetőt a normál testhelyzetében. Ez korlátozhatja a vezető szabad mozgását, ezzel a kezelhetőséget. Ezeket a felszereléseket a Yamaha nem ajánlja.

Ügyeljen az elektromos felszerelések kiválasztására is. Ha az elektromos felszerelések fogsztása meghaladja a motorkerékpár kapacitását, azzal hibát okozhat az elektromos rendszerben. Elhalványulhatnak a lámpák, és kimaradhat a gyújtás.

## Utángyártott gumik és kerekek

A kerekek és gumik megfelelően illeszkednek a jármű teljesítményéhez, ezek biztosítják a legjobb fékezhetőséget, kezelhetőséget és kényelmet. Más kombinációk nem biztos, hogy megfelelnek. Bővebb információ a 6-21 oldalon található.

## A robogó szállítása

A robogó szállításakor ügyeljen a következőkre.

- Távolítsa el minden laza alkatrészt a motorkerékpárról.
- Az első kerék előre nézzen és rögzítse egy sínben, hogy ne tudjon elmozdulni.
- Kösse le a motorkerékpárt megfelelő hevederekkel a jármű merev részeinél fogva, mint pl. a váz, vagy a villafej (de ne a gumiagyazású kormánynál, vagy irányjelzőknél, vagy könnyen törő alkatrészeknél). Ügyeljen rá, hogy a hevederek ne karcolják meg a fényezést.

- A futóművet enyhén elő kell feszíteni a hevederekkel, hogy a motorkerékpár ne ugrálhasson szállítás közben.

## További biztonsági tanácsok

- Kanyarodás előtt mindig használja az irányjelzőt.
- A fékezés nedves úton veszélyes lehet. Ne fékezzen erősen, mert a robogó megcsúszhat. Nedves talajon lassan fékezzen.
- Kanyarodás előtt lassítson le. Kanyarodás után gyorsítson lassan.
- Óvatosan haladjon el a parkoló autók mellett. A vezető, lehet, hogy nem észleli Önt és kinyithatja az ajtót.
- Vonat, vagy villamos sínek, aknafedők, vagy vaslapok rendkívül csúszósak nedves időben. Lassítson le és óvatosan hajtson át rajtuk. Tartsa a robogót függőlegesen, mert kicsúszhat oldalra.
- A robogó mosása után a fékbetétek nedvesek lehetnek. Mosás után, elindulás előtt ellenőrizze a betéteket.



- Mindig viseljen sisakot, kesztyűt, nadrágot (szűk szárút, hogy ne lobogjon), és színes dzsekit.
- Ne szállítson túl sok csomagot a robogón. A túlterhelt robogó instabil. Erős hevederrel kötözze a csomagot a csomagtartóra (ha van). A lazán felkötözött csomag hatással van a robogó stabilitására és elvonhatja a vezető figyelmét az útról. (Lásd 1-3 oldal.)

## Bal oldali nézet

2

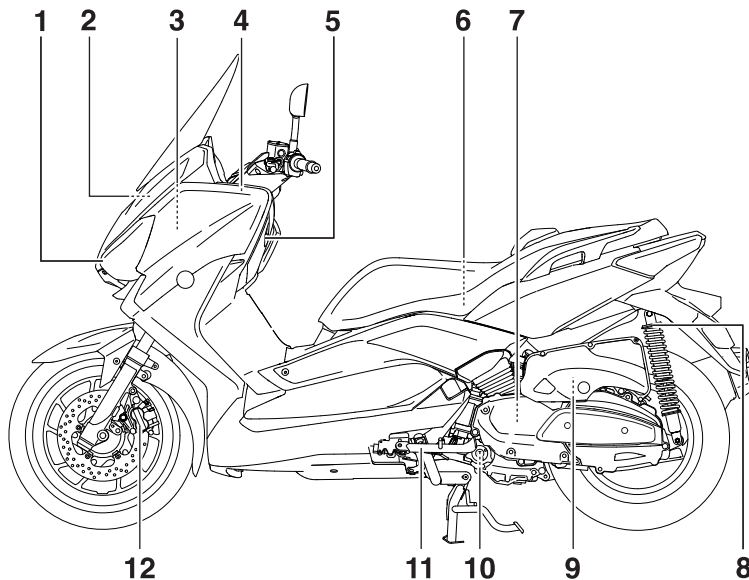

1. Fényszóró (6-32 oldal)
2. Akkumulátor (6-29 oldal)
3. Fő biztosíték (6-31 oldal)
4. Hűtőfolyadék túgulási tartály kupak (6-16 oldal)
5. Hűtőfolyadék szint ellenőrző ablak (6-16 oldal)
6. Hátsó tárolórekesz (3-16 oldal)
7. Ékszíjház levegőszűrő betét (6-18 oldal)
8. Hátsó lengéscsillapító rugóelőfeszítés állító gyűrű (3-18 oldal)

9. Légszűrő betét (bal) (6-18 oldal)
10. Motorolaj szűrő (6-13 oldal)
11. Oldaltámasz (3-18 oldal)
12. Első fékbetétek (6-24 oldal)

## Jobb oldali nézet

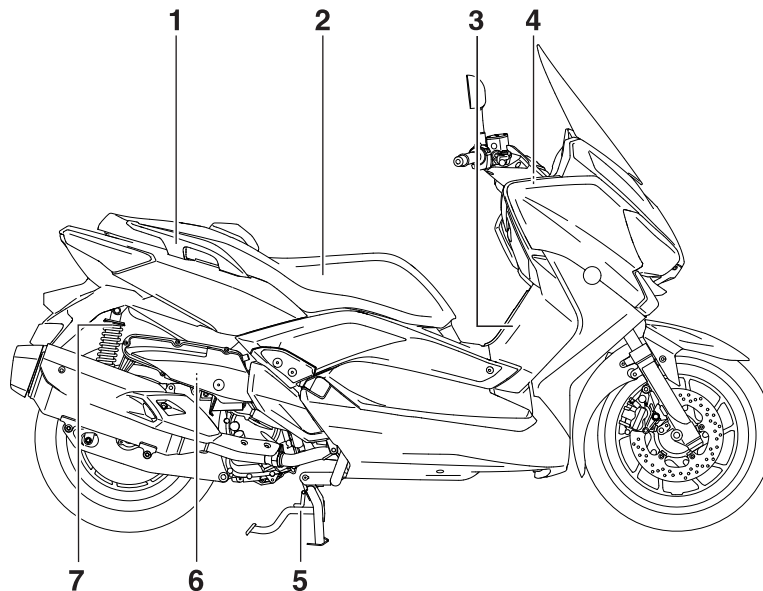

1. Kapaszkodó (5-2 oldal)
2. Ülés (3-16 oldal)
3. Tanksapka (3-13 oldal)
4. Biztosítékok (6-31 oldal)
5. Központi állvány (6-27 oldal)
6. Légszűrő betét (jobb) (6-18 oldal)
7. Hátsó lengéscsillapító rugóelőfeszítés állító gyűrű (3-18 oldal)

## Kezelőszervek és műszerek

2

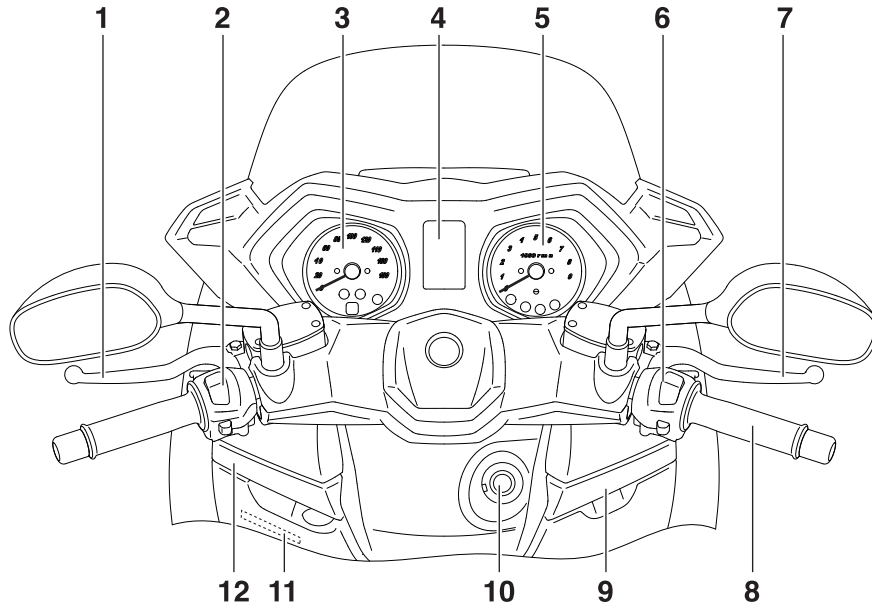

1. Hátsó fékkar (3-12 oldal)
2. Bal kormánykapcsolók (3-10 oldal)
3. Sebességmérő (3-5 oldal)
4. Többfunkciós kijelző (3-6 oldal)
5. Fordulatszámérő (3-6 oldal)
6. Jobb kormánykapcsolók (3-10 oldal)
7. Első fékkar (3-11 oldal)
8. Gázmarkolat (6-20 oldal)

9. Első tárolórekesz B (3-16 oldal)
10. Gyújtáskapcsoló/kormányzár (3-2 oldal)
11. Hűtőfolyadék szint ellenőrző ablak (6-16 oldal)
12. Első tárolórekesz A (3-16 oldal)



# MŰSZEREK ÉS KEZELŐSZERVEK FUNKCIÓI

## Indításgátló rendszer

EAU10978

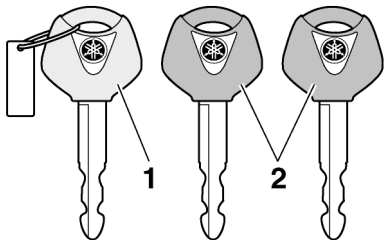

1. Regisztrációs kulcs (piros)
2. Használati kulcs (fekete)

Ezt a járművet kódolt kulcsokkal működő indításgátlóval szerelték az illetéktelen használat elkerülése érdekében. A rendszer a következőkből áll:

- regisztrációs kulcs (piros)
- két használati kulcs (fekete), melyeket regisztrálni lehet
- jeladó (melyet a regisztrációs kulcsba szereltek)
- indításgátló egység
- ECU

- indításgátló visszajelző lámpa (Lásd 3-4 oldal.)

A regisztrációs kulccsal lehet kódolni a használati kulcsokat. Mivel a kódolási folyamat bonyolult, vigye el mindhárom kulcsot egy Yamaha szervizbe, ha újra kell kódoltatni. A regisztrációs kulcsot ne használja motorozáskor. Az csak regisztrálásra szolgál. Motorozáshoz mindig a használati kulcsok valamelyikét használja.

ECA11822

### MEGJEGYZÉS

- **NE VESZÍTSE EL A REGISZTRÁCIÓS KULCSOT! HA ELVESZÍTETTE, KERESSE FEL YAMAHA KERESKEDŐJÉT!** Ha elveszett a regisztrációs kulcs, a használati kulcsokat nem lehet regisztrálni. A használati kulcsok továbbra is használhatók, de többet nem lehet regisztrálni ha szükséges (pl. ha új kulcsra van szükség, vagy mindhárom kulcs elveszett). Ilyenkor az egész indításgátló rendszert ki kell cserélni. Ezért ajánlatos

a regisztrációs kulcsot egy biztonságos helyen tárolni.

- Ne merítse víz alá a kulcsokat.
- Ne tegye ki a kulcsokat nagy hőhatásnak.
- Ne tartsa a kulcsokat mágnes közelében (pl. hangszórók mellett).
- Ne tegye a kulcsokat közel olyan tárgyakhoz, melyek elektronikus jeleket sugároznak.
- Ne tegyen nehéz tárgyakat a kulcsokra.
- Ne reszelje a kulcsokat, és ne változtassa meg alakjukat.
- Ne szerelje szét a kulcsok műanyag részét
- Ne tartsa együtt a kulcsokat más indításgátlós kulcsokkal.
- Tartson távol minden más indításgátlós kulcsot (beleértve a használati kulcsokat is) a regisztrációs kulcstól.

- Tartson távol minden indításgátlós kulcsot a gyújtáskapcsolótól, mert interferenciát okozhatnak.

## Gyújtáskapcsoló/kormányzár

EAU10473

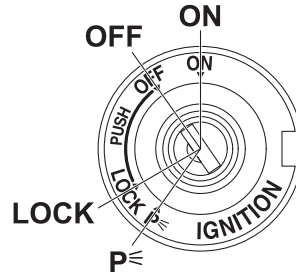

A gyújtáskapcsoló/kormányzár vezérli a gyújtást, a világítást és a kormányzarat. Működése a következő.

### TANÁCSOK

A motorkerékpárral mindig a használati kulcsokkal motorozzon (fekete).  
A regisztrációs kulcsot mindig tartsa egy biztonságos helyen és csak akkor vegye elő, ha regisztrálás válik szükségessé.

### ON

Minden elektromos rendszer áram alatt van; a műszerfal, hátsó lámpa, rendszámvilágító lámpa, és a helyzetjelző világít a motor indítható. A kulcsot nem lehet kivenni.

### TANÁCSOK

A fényszóró automatikusan kapcsol fel, és égve marad, amíg a gyújtáskulcsot "OFF" helyzetbe nem állítja.

### OFF

Minden elektromos rendszer kikapcsolva. A kulcs kivehető.

### **! VIGYÁZAT**

**Soha ne állítsa a kulcsot "OFF", vagy "LOCK" helyzetbe menet közben. Ilyenkor az elektromos rendszerek kikapcsolnak, ami a kezelhetőség elvesztését és balesetet okozhat.**

EAU26812

EAU10662

EWA10062

EAU10693

## LOCK

EAU10685

A kormány lezárva, az elektromos rendszerek kikapcsolva. A kulcs kivehető.

### A kormány lezárása

1. Fordítsa el a kormányt balra.
2. Nyomja be a kulcsot "OFF" helyzetében, majd fordítsa el "LOCK" helyzetbe, miközben benyomva tartja.
3. Távolítsa el a kulcsot.

### A kormányzár nyitása

Nyomja be a kulcsot a gyújtáskapcsolóba és fordítsa "OFF" helyzetbe, miközben benyomva tartja.

EAUM2971

## ⌘ (Parkolás)

A vészvillogó és az irányjelző bekapcsolható, de az összes elektromos rendszer ki van kapcsolva. A kulcs kivehető.

A kormányzár le kell zárni, mielőtt a kulcsot elfordítja "⌘" helyzetbe.

ECA11021

## MEGJEGYZÉS

**Ne használja a parkoló helyzetet túl sokáig, mert az akkumulátor lemerülhet.**

EAU49394

## Visszajelző és figyelmeztető lámpák

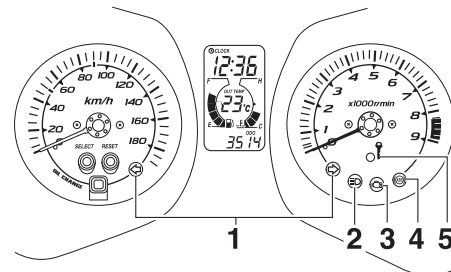

3

1. Irányjelző visszajelző lámpa "←" és "→"
2. Távolsági fény visszajelző "≡" "⊙"
3. Motorhiba figyelmeztető "🔧"
4. Fék blokkolásgátló (ABS) ellenőrző lámpa "⊙" (ABS-es modell)
5. Indításgátló rendszer visszajelző lámpa

EAU11031

## Irányjelző visszajelző "←" és "→"

A megfelelő oldali visszajelző lámpa villog, ha az irányjelző kapcsolót jobbra, vagy balra tolja.

# MŰSZEREK ÉS KEZELŐSZERVEK FUNKCIÓI

**Távolsági fény visszajelző** “”<sup>EAU11081</sup>  
Ez a visszajelző akkor világít, ha a távolsági fény ég a fényszóróban.

3

**Motorhiba figyelmeztető** “”<sup>EAU43024</sup>  
Ez a lámpa akkor világít, ha hibát érzékel a motor áramköreit figyelő rendszer. Ha ez történik, keressen fel egy Yamaha szervizt és ellenőriztesse az öndiagnosztizáló rendszert.

A figyelmeztető lámpa áramköre ellenőrizhető a gyújtáskapcsoló “ON” helyzetbe fordításával. Ilyenkor a lámpa néhány másodpercre felvillan, majd elalszik.

Ha a lámpa nem villan fel, vagy égve marad, akkor keressen fel egy Yamaha szervizt az áramkör vizsgálata céljából.

## TANÁCSOK

Ez a lámpa kigyullad, ha a gyújtáskapcsolót “ON” helyzetbe állítja és megnyomja az indítógombot, de ez nem utal hibára.

**ABS visszajelző** “” (ABS-es modell)<sup>EAUM3381</sup>

Normális esetben ez a lámpa felgyullad a gyújtáskapcsoló “ON” helyzetbe fordításakor és akkor alszik el, ha a jármű sebessége meghaladja a 10 km/h-t. Ha az ABS lámpa:

- nem gyullad fel a gyújtáskapcsoló “ON” helyzetbe állításával
- motorozás közben ég, vagy villog
- nem alszik el 10 km/h-nál magasabb sebességnél

Az ABS nem működik megfelelően. Ha a felsoroltak közül bármelyik előfordul, keressen fel egy Yamaha szervizt amilyen hamar csak lehet, és vizsgálta meg a rendszert. (Az ABS leírása a 3-12 oldalon található.)

## VIGYÁZAT

**Ha az ABS lámpa nem alszik el 10 km/h-nál nagyobb sebességnél, ha motorozás közben ég, vagy villog, a fékrendszer úgy működik tovább, mint egy hagyományos rendszer. Ha a fentiek közül bármelyik megtörténik, vagy a lámpa nem gyullad fel egyáltalán, ügyeljen rá,**

hogy vészfékezéskor ne csússzon meg a kerék. Minél hamarabb keressen fel egy Yamaha szervizt és vizsgálta meg az ABS rendszert, vagy az áramkörét.

## TANÁCSOK

Az ABS figyelmeztető lámpa kigyulladhat, ha gázt ad, miközben a robogó a központi állványon áll, de ez nem utal hibára.

## Indításgátló rendszer visszajelző

<sup>EAU38625</sup>

A figyelmeztető lámpa áramköre ellenőrizhető a gyújtáskapcsoló “ON” helyzetbe fordításával. Ilyenkor a lámpa néhány másodpercre felvillan, majd elalszik.

Ha a lámpa nem villan fel, vagy égve marad, akkor keressen fel egy Yamaha szervizt az áramkör vizsgálata céljából. A gyújtáskapcsoló “OFF” helyzetbe állítása után 30 másodperc múlva a lámpa villogással jelzi a rendszer bekapcsolását. 24 óra múlva a lámpa kialszik, de az indításgátló rendszer továbbra is bekapcsolt állapotban marad.

# MŰSZEREK ÉS KEZELŐSZERVEK FUNKCIÓI

Az öndiagnosztikai rendszer érzékeli az indításgátló hibáit is. (Az öndiagnosztikai rendszer leírása a 3-8 oldalon található.)

## Sebességmérő

EAUS1861

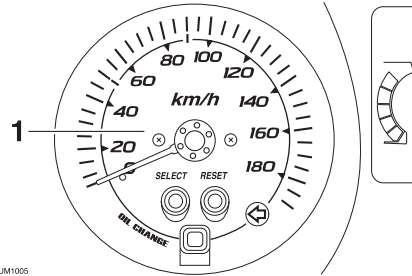

ZAUM1005

1. Sebességmérő

A gyújtáskapcsoló "ON" helyzetbe állításával a sebességmérő mutatója egyszer végigfordul a teljes tartományon, majd visszatér alaphelyzetbe az áramkör ellenőrzése céljából.

3

## CSAK UK

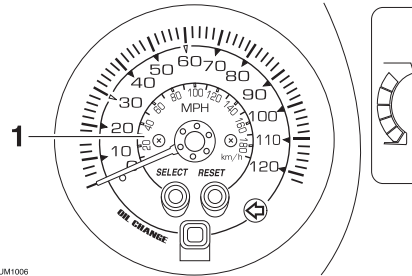

ZAUM1006

1. Sebességmérő

A sebességmérő a jármű sebességét mutatja.

# MŰSZEREK ÉS KEZELŐSZERVEK FUNKCIÓI

## Fordulatszámérő

EAU11873

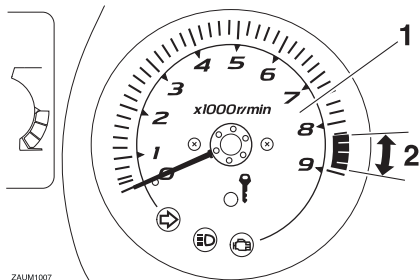

ZAUM1007

1. Fordulatszámérő
2. Vörös tartomány

Az elektronikus fordulatszámérő segítségével a vezető figyelheti a motor fordulatszámát, és az ideális tartományban tarthatja. A gyújtáskapcsoló felkapcsolásával a fordulatszámérő mutatója egyszer végigfordul a teljes tartományon, majd visszatér alaphelyzetbe az áramkör ellenőrzése céljából.

ECA10032

### MEGJEGYZÉS

**Ne használja a motort a fordulatszámérő vörös tartományában. Vörös tartomány: 8250 1/min felett.**

## Többfunkciós kijelző

EAUM2984

EWA12313

### ⚠ VIGYÁZAT

Mindig először állítsa le a motort, mielőtt bármit változtatna a többfunkciós kijelzőn. A beállítások menet közbeni megváltoztatása elvonja a vezető figyelmét, így balesetet okozhat.

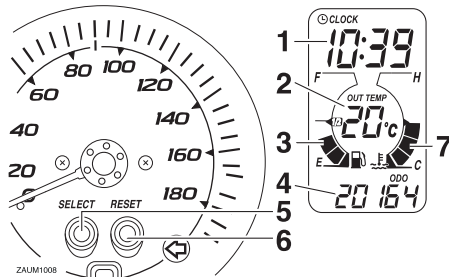

1. Óra
2. Környezeti hőmérséklet kijelző
3. Üzemanyagszint mérő
4. Km számláló/napi km számláló/tartalék km számláló
5. "SELECT" gomb
6. "RESET" gomb
7. Hűtőfolyadék hőmérséklet kijelző

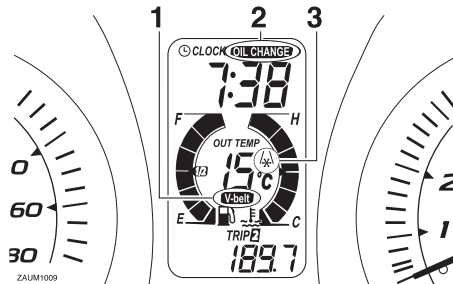

ZAUM1009

1. Ékszíjcsere figyelmeztető "V-BELT"
2. Olajcsere figyelmeztető "OIL CHANGE"
3. Jeges út figyelmeztető jel "❄"

A többfunkciós műszerfal funkciói a következők:

- üzemanyagszint mérő
- hűtőfolyadék hőmérséklet kijelző
- km számláló
- két napi km számláló (az utolsó nullázás óta megtett km-ek számát mutatják)
- tartalék km számláló (az üzemanyagszint mérő utolsó szegmensének és a figyelmeztető lámpának villogása óta megtett km-ek számát mutatja)
- öndiagnosztikai rendszer
- óra
- környezeti hőmérséklet kijelző

# MŰSZEREK ÉS KEZELŐSZERVEK FUNKCIÓI

- olajcsere figyelmeztető
- ékszíjcsere figyelmeztető

## TANÁCSOK

- A "SELECT" és "RESET" gombok használata előtt állítsa a gyújtáskapcsolót "ON" helyzetbe.
- A gyújtáskapcsoló "ON" helyzetbe állításakor a többfunkciós kijelző minden szegmense megjelenik egymás után, majd eltűnik, az áramkörök ellenőrzése céljából.
- Az angol piacos modell km számlálója mérföldben mér, a hőmérsékletet °C-ban mutatja.
- Más modellek km számlálója km-ben mér, a hőmérsékletet °C-ban mutatja.

## Km számláló és napi km számlálók

A "SELECT" gomb megnyomásával váltható a kijelzőn a km számláló "Odo" és a napi km számláló "Trip", a következő sorrendben:

Odo → Trip 1 → Trip 2 → Odo

Ha kb. 2,0 L üzemanyag maradt a tankban, az üzemanyagszint mérő alsó szegmense villogni kezd és a kijelző automatikusan átvált tartalék km számláló módba "Trip F" és elkezdi számolni a megtett távolságot ettől a ponttól. Ebben az esetben a "SELECT" gomb, a következő sorrendben váltja a kijelzőt:

Trip F → Trip 1 → Trip 2 → Odo → Trip F

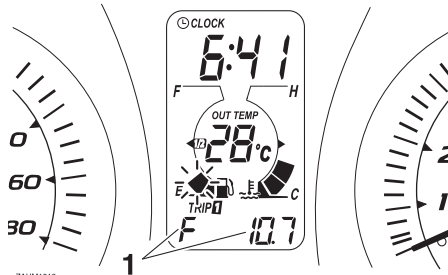

1. Tartalék km számláló

Egy km számláló nullázásához először válassza ki a "SELECT" gombbal, majd nyomja meg a "RESET" gombot legalább egy másodpercre. Ha nem

nullázza a tartalék km számlálót, az automatikusan eltűnik tankolás után 5 km megtétele után. Ilyenkor az előzőleg beállított kijelző látszik.

## TANÁCSOK

A "RESET" gomb megnyomása után nem lehet visszaállítani a tartalék km számlálót "Trip F".

## Üzemanyagszint mérő

A gyújtáskapcsoló "ON" helyzetében a tankban lévő üzemanyag mennyiségét mutatja. A kijelző szegmensei az "E" (Empty-üres) jel felé tűnnek el, ahogy a benzinszint csökken a tankban. Ahogy a szint eléri az utolsó, "E" melletti szegmenst, az villogni kezd. Tankoljon, amilyen hamar csak lehet.

## Hűtőfolyadék hőmérséklet kijelző

A gyújtáskapcsoló "ON" helyzetében a hűtőfolyadék hőmérsékletét mutatja. A hűtőfolyadék hőmérséklete változik az időjárással és a motor terhelésével. Ha a felső szegmens és a hűtőfolyadék visszajelző "C" "H" villog, állítsa le a motort és hagyja lehűlni. (Lásd 6-37oldal.)

# MŰSZEREK ÉS KEZELŐSZERVEK FUNKCIÓI

3

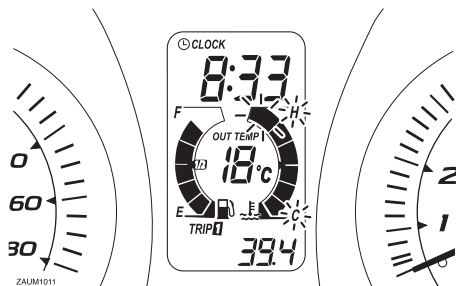

ECA10022

## MEGJEGYZÉS

**Ne menjen tovább a robogóval, ha a motor túlmelegedett.**

### Olajcsere figyelmeztető "OIL CHANGE"

Ez a kijelző villog az első 1000 km után, azután 5000 km-nél, majd 5000 km-enként, hogy figyelmeztesse az olajcsere esedékességére.

Olajcsere után nullázza a figyelmeztetőt. (Lásd 6-13 oldal.) Ha az olaját hamarabb cseréli le (pl. ha hamarabb esedékes az olajcsere), az olajcsere figyelmeztetőt akkor is nullázni kell, hogy

legközelebb is a megfelelő időben figyelmeztessen. (Lásd 6-13 oldal.)

A figyelmeztető áramköre ellenőrizhető a gyújtáskapcsoló "ON" helyzetbe állításával.

Ilyenkor a figyelmeztetés néhány másodpercre megjelenik.

Ha a figyelmeztető nem jelenik meg, keressen fel egy Yamaha szervizt és ellenőriztesse az áramkört.

## TANÁCSOK

Az olajcsere figyelmeztető megjelenhet, ha a motort felpörgeti úgy, hogy a robogó a központi állványon áll, de ez nem utal hibára.

### Ékszíjcsere figyelmeztető "V-BELT"

Ez a figyelmeztető 20000 km-enként jelez, hogy felhívja a figyelmet az ékszíjcsere esedékességére.

A figyelmeztető áramköre ellenőrizhető a gyújtáskapcsoló "ON" helyzetbe állításával.

Ha a figyelmeztető nem jelenik meg, keressen fel egy Yamaha szervizt és ellenőriztesse az áramkört.

## Öndiagnosztikai rendszer

Ezt a modellt felszerelték öndiagnosztikai rendszerrel, mely a különböző áramköröket figyeli. Ha bármi hibát észlel ezekben az áramkörökben, a motorhiba figyelmeztető lámpa kigyullad, és megjelenik egy hibakód. Ha hibakód jelenik meg az információs kijelzőn, jegyezze fel és keressen fel egy Yamaha szervizt.

ECA11791

## MEGJEGYZÉS

**Ha a kijelzőn megjelenik egy hibakód, vigye el a járművet egy Yamaha szervizbe haladéktalanul, különben a motor komolyabban megsérülhet.**

Az öndiagnosztikai rendszer az indításgátló áramkörét is figyeli.

Ha hiba keletkezik az indításgátló rendszer áramköreiben, az indításgátló figyelmeztető lámpa villogni kezd és a kijelzőn megjelenik egy hibakód.



# MŰSZEREK ÉS KEZELŐSZERVEK FUNKCIÓI

## TANÁCSOK

Ha az információs képernyőn az 52-es hibakód jelenik meg, az jeladó interferenciát jelent. Ha ez történt, próbálja meg a következőt.

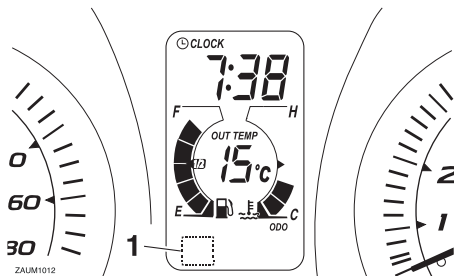

1. Hibakód kijelző

1. Indítsa be a motort a regisztrációs kulccsal.

## TANÁCSOK

Ellenőrizze, hogy nincs-e a gyújtáskapcsoló közelében más indításgátlós kulcs, vagy nem tart-e más indításgátlós kulcsot ugyanazon a kulcstartón. Az indításgátlós kulcsok interferenciát okozhatnak, meggátolva ezzel a motor indítását.

2. Ha a motor beindult, állítsa le és próbálja beindítani a használati kulccsal.
3. Ha a valamelyik, használati kulcs, vagy egyik sem indítja a motort, vigye el a motorkerékpárt, a regisztrációs kulcsot és mindkét használati kulcsot egy Yamaha szervizbe újrakódolásra.

## Óra

### A óra beállítása:

1. Nyomja meg a "SELECT" és "RESET" gombokat egyszerre, legalább két másodpercre.
2. Mikor az óra kijelző villogni kezd, a "RESET" gombbal beállítható az óra.
3. Nyomja meg a "SELECT" gombot, a perc kijelző villogni kezd.
4. Nyomja meg a "RESET" gombot a perc beállításához.
5. Nyomja meg a "SELECT" gombot, majd engedje el, az óra elindításához.

## Környezeti hőmérséklet kijelző

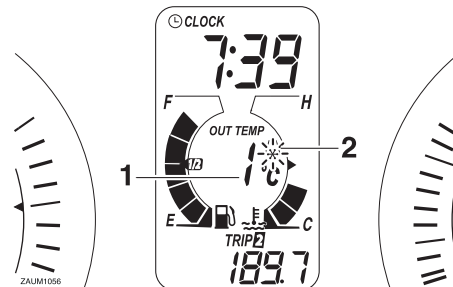

1. Környezeti hőmérséklet kijelző
2. Jeges út figyelmeztető jel "❄"

Ez a kijelző a környezeti hőmérsékletet mutatja  $-9^{\circ}\text{C}$  és  $50^{\circ}\text{C}$  között  $1^{\circ}\text{C}$ -os lépésekben. A kijelzett hőmérséklet a környezeti hőmérséklet változásával változik.

A jeges út figyelmeztető lámpa "❄" villog, ha a környezeti hőmérséklet  $4^{\circ}\text{C}$  alatt van.

## TANÁCSOK

- Ha a környezet hőmérséklete alacsonyabb, mint  $-9^{\circ}\text{C}$ , akkor is  $-9^{\circ}\text{C}$  látszik a kijelzőn.
- Ha a környezet hőmérséklete magasabb, mint  $50^{\circ}\text{C}$ , akkor is  $50^{\circ}\text{C}$  látszik a kijelzőn.

# MŰSZEREK ÉS KEZELŐSZERVEK FUNKCIÓI

3

- A hőmérséklet kijelző pontossága változhat alacsony sebességnél, pl. 20 km/h alatt, vagy egy helyben állva piros lámpánál, vagy vasúti átkelőnél. Ilyenkor magasabb értéket mutat, mint a valós érték.

## Riasztó (külön kapható)

EAU12332



Ez a modell felszerelhető riasztóval. Érdeklődjön egy Yamaha márkakereskedésben.

## Kormánykapcsolók

EAU1234F

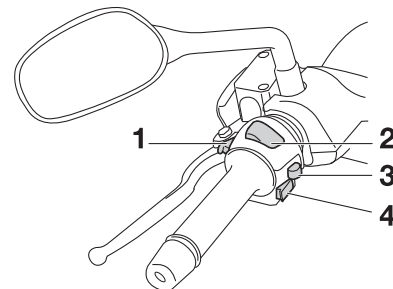

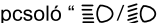
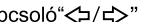
### Bal

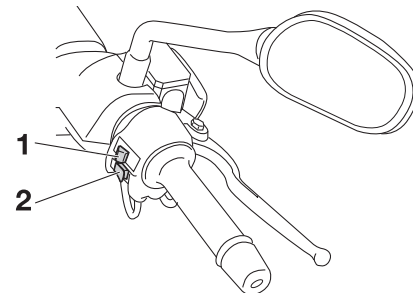

1. Fénykürt “”
2. Fényváltó kapcsoló “”
3. Irányjelző kapcsoló “”
4. Kürtgomb “”

### Jobb



1. Vészvillogó “”
2. Indítógomb “”

## Fénykürt “☹”

EAU12351

A gomb megnyomásával felvillan a távolsági fény a fényszóróban.

## Fényváltó kapcsoló “☹/☺”

EAU12401

Állítsa a kapcsolót “☹” helyzetbe a fényszóróhoz és “☺” helyzetbe a tompított fényhez.

## Irányjelző kapcsoló “↵/↶”

EAU12461

Jobbra kanyarodáshoz tolja a kapcsolót jobbra “↶”, balra kanyarodáshoz tolja a kapcsolót balra “↵”. Elengetéskor a kapcsoló visszatér a középső helyzetébe.

## Kürtgomb “☹”

EAU12501

Megnyomásával megszólal a kürt.

## indítógomb “☹”

EAU12722

Felhajtott oldaltámasszal nyomja meg ezt a gombot a motor indításához, miközben húzza valamelyik féket. A motor beindítása előtt olvassa el az 5-1 oldalon lévő részt.

A motorhiba figyelmeztető lámpa felgyullad a gyújtáskapcsoló “ON” helyzetbe fordításakor és az indítógomb megnyomásakor, de ez nem utal hibára.

EAU41701

## Vészvillogó “⚠”

EAU12734

A gyújtáskapcsoló “ON” vagy  $P \leq$  helyzetében ezzel a gombbal felkapcsolhatók az irányjelzők. (Mind a négy irányjelző egyszerre villog).

A vészvillogót vész helyzetben használja, hogy figyelmeztesse a többi járművezetőt, ha veszélyes helyen kell megállnia.

ECA10062

## MEGJEGYZÉS

**Ne használja a vészvillogót hosszabb ideig úgy, hogy a motor nem jár, mert az akkumulátor könnyen lemerülhet.**

## Első fékkar

EAU12902

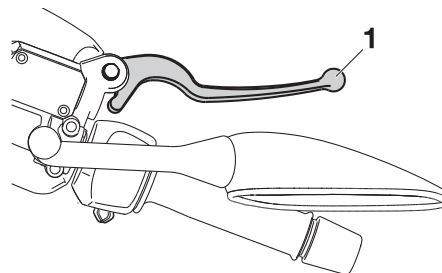

1. Első fékkar

A fékkar a kormány jobb oldalán található. Használatához húzza a kart a markolat felé.

## Hátsó fékkar

EAU12952

EAU54001

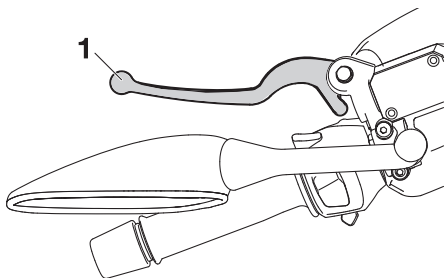

3

1. Hátsó fékkar

A fékkar a kormány jobb oldalán található. Használatához húzza a kart a markolat felé.

## ABS (ABS-es modell)

A Yamaha ABS (fék blokkolásgátló) dupla elektronikus vezérlőrendszerrel rendelkezik, mely egymástól függetlenül hat az első és a hátsó fékekre.

Az ABS féket működtesse ugyanúgy, mint egy hagyományos fékrendszert. Ha az ABS működésbe lép, pulzáló érzés keletkezhet a fékkaron, vagy a fékpedálon. Ebben az esetben használja tovább a féket változatlanul, hagyja az ABS-t működni; ne pumpálja a féket, az csökkenti a hatásosságát.

EWA16051

### **⚠ VIGYÁZAT**

**Még ABS-szel is tartson megfelelő távolságot az Ön előtt haladó jármű és a saját járműve között.**

- **Az ABS a hosszú fékutatak esetén a leghatásosabb.**
- **Bizonyos útfelületeken, pl. földúton, vagy rossz úton a féktávolság hosszabb lehet, mint ABS nélkül.**

Az ABS-es fékrendszer működését az ECU figyeli, így, az hiba esetén hagyományos fékként működik.

## TANÁCSOK

- Az ABS rendszer önellenőrzést végez minden alkalommal a gyújtáskapcsoló "ON" helyzetbe állítása után, ha a jármű sebessége eléri, vagy meghaladja a 10 km/h értéket. Ekkor egy kattánás hallatszik az ülés alól és, ha a féket akár csak enyhén is működteti, vibrációt lehet érezni az első és/vagy a hátsó fékkarnál, de ez nem jelent hibát.
- Ennek az ABS rendszernek van egy teszt üzemmódja, mikor a tulajdonos is érezheti a működést jelző fékkar vibrációt. Ehhez célszerszámokra van szükség. A teszt elvégzéséhez keressen fel egy Yamaha szervizt, ahol rendelkezésre áll ez a szerszám.

ECA16121

### **MEGJEGYZÉS**

**Tartson távol minden mágnes (pl. mágneses keresőt, vagy mágneses csavarhúzó) az első és hátsó kerékgagyaktól, mert a kerekbe szerelt**

mágneses forgórészek megsérülhetnek, ezzel az ABS rendszer hibás működését okozva.

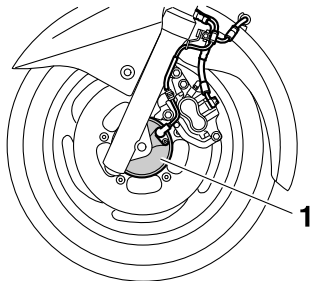

1. Első kerékagy

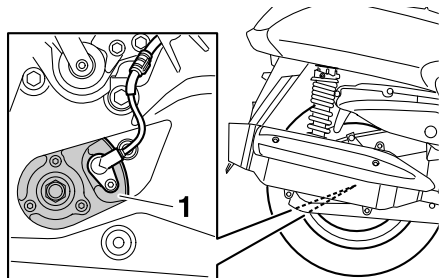

1. Hátsó kerékagy

## Tanksapka

EAM2991

EWA11092



**VIGYÁZAT**

Tankolás után ügyeljen rá, hogy a tanksapka megfelelően le legyen zárva. A benzinszivárgás tűzveszélyes.

2. Csupja vissza a tanksapka fedelet, majd forgassa vissza a kulcsot az eredeti helyzetébe és vegye ki.

3

### A tanksapka nyitása

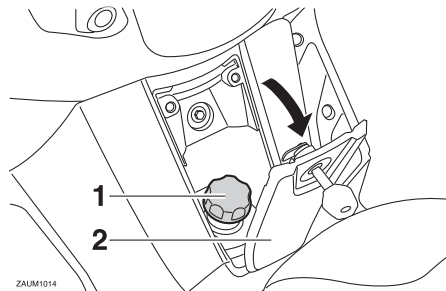

ZALUM1014

1. Tanksapka
2. Tanksapka fedél

1. Helyezze be a kulcsot a zárba és fordítsa el az óramutató járásával ellentétes irányba. A tanksapka fedél lenyitható.
2. A tanksapka nyitásához csavarja el az óramutató járásával ellentétes irányba és vegye le.

### A tanksapka zárása

1. Helyezze fel a tanksapkát a csöcsönkre és forgassa el az óramutató járásával megegyező irányba.

# MŰSZEREK ÉS KEZELŐSZERVEK FUNKCIÓI

## Üzemanyag

EAU13222

Ügyeljen rá, hogy a tankban mindig legyen elegendő üzemanyag.

EWA10882

### VIGYÁZAT

**A benzin és gőzei rendkívül tűzveszélyesek. A tűz és robbanásveszély csökkentése érdekében, tankolásakor mindig figyeljen a következőkre.**

1. Tankolás előtt állítsa le a motort és szálljon le mindenki a járműről. Soha ne dohányozzon tankolás közben és ne legyen gyújtóforrás a közelben pl. szikra, vagy nyílt láng.
2. Ne töltse túl a tankot. Tankolásakor illessze a töltőpisztoly csövét a tank nyílásába. A betöltőcső alsó pereméig töltsen benzin. Mivel a benzin a motor, vagy a nap hőjének hatására tágul, az üzemanyag kispriccelhet a tankból.

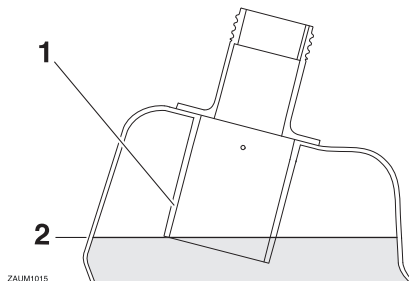

ZAJUM1015

1. Betöltőcső
2. Maximum benzinszint
3. Törölje le a mellécseppent benzint.  
**MEGJEGYZÉS : Azonnal törölje le a mellécseppent benzint egy száraz, tiszta ronggyal, mert megsértheti a fényezést és a műanyag alkatrészeket.**
4. Zárja le megfelelően a tanksapkát.

EWA15152

### VIGYÁZAT

**A benzin mérgező, sérülést, vagy halált okozhat. Kezelje óvatosan. Soha ne szívja meg a benzincsővet szájával. Ha benzint nyelt, vagy sok benzingőzt lélegzett be, vagy benzin került a szemébe, azonnal forduljon orvoshoz.**

Ha benzin cseppen a bőrére, mossa le szappannal és vízzel. Ha benzin cseppent a ruhájára, öltözzön át minél hamarabb.

EAUM3110

#### Ajánlott üzemanyag:

Ólommentes normálbenzin (Gazohol (E10) használható)

#### Üzemanyagtank térfogat:

14,0 L (3.70 US gal, 3.08 Imp.gal)

**Benzin tartalék** (mikor az üzemanyagszint figyelmeztető jelez):

2,0 L (0.53 US gal, 0.44 Imp.gal)

ECA11401

### MEGJEGYZÉS

**Csak ólommentes benzint használjon. Az ólmozott benzin kárt okozhat a motor belső alkatrészeinél, pl. szelepeknél, dugattyúgyűrűknél, vagy a kipufogó rendszerénél.**

Az Ön Yamaha motorját 95-ös, vagy magasabb oktánszámú ólommentes normálbenzinre tervezték. Ha kopogást érzékel a motorból, használjon más márkájú, vagy magasabb oktánszámú benzint.

Az ólommentes benzin használata megnöveli a gyertyák élettartamát és csökkenti a karbantartási költségeket.

## **Alkoholtartalmú üzemanyag**

Kétféle alkoholtartalmú üzemanyag kapható: etanol tartalmú és metanol tartalmú. Etanol tartalmú használható, ha az etanol tartalom nem haladja meg a 10 %-ot (E10). Metanol tartalmú üzemanyag használatát a Yamaha gyár nem javasolja, mert gondokat okozhat az üzemanyagellátó rendszerben és csökkentheti a motor teljesítményét.

## **Katalizátor**

Ezt a modellt katalizátorral szerelték fel a kipufogócsőben.

EAU13446

ECA10702

## **MEGJEGYZÉS**

**Csak ólommentes benzint használjon. Az ólmozott benzin javíthatatlan károsodást okoz a katalizátorban.**

## **⚠ VIGYÁZAT**

**A kipufogó rendszer használat után forró. A tűzveszély és az égési sérülések elkerülése érdekében:**

- **Ne parkolja le a motorke-rekpart tűzveszélyes anyagok közelébe.**
- **Úgy parkolja le a járművét, hogy a gyalogosok, és a gyermekek ne érhessék el a forró kipufogó rendszert.**
- **Minden karbantartási művelet előtt hagyja a kipufogó rendszert lehűlni.**
- **Ne járassa a motort alapljárton néhány percnél hosszabb ideig. A hosszas alapljárton való járatástól a kipufogó rendszer nagyon átforrósodik.**

EWA10863

# MŰSZEREK ÉS KEZELŐSZERVEK FUNKCIÓI

## Ülés

EAU13933

### Az ülés nyitása

1. Állítsa a robogót a központi állványra.
2. Helyezze be a kulcsot a gyújtáskapcsolóba és fordítsa el balra az "OPEN" jelhez.

3

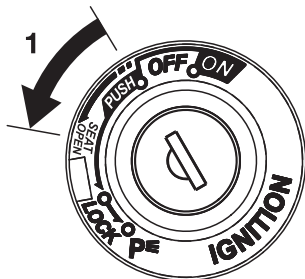

1. Nyitni

### TANÁCSOK

A kulcs elfordításakor ne nyomja be a gyújtáskapcsolóba.

3. Hajtsa fel az ülést.

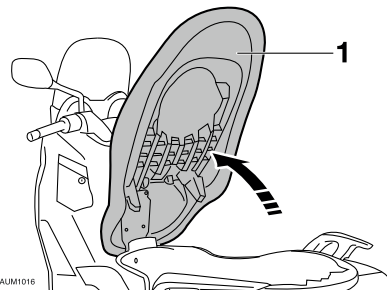

1. Nyitott ülés helyzet

### Az ülés visszazárása

1. Hajtsa vissza az ülést és nyomja le a lezáráshoz.
2. Ha a robogót őrizzetlenül hagyja, vegye ki a kulcsot a gyújtáskapcsolóból.

### TANÁCSOK

Elindulás előtt ellenőrizze, hogy az ülés le van-e zárva.

## Tárolórekeszek

EAUM3002

### Első tárolórekesz "A"

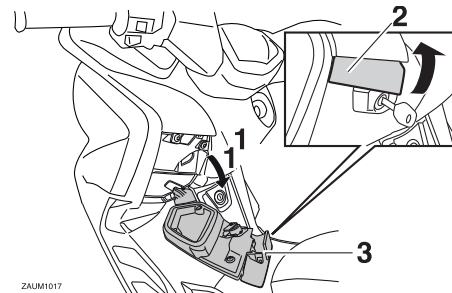

1. Nyitni.
2. Tárolórekesz nyitókar
3. Fedél

A lezárt tárolórekesz nyitásához helyezze a kulcsot a zárba, fordítsa el jobbra, majd húzza meg a nyitókart. A le nem zárt tárolórekesz nyitásához egyszerűen húzza meg a nyitókart. A tárolórekesz lezárásához nyomja a fedelet a helyére, helyezze be a kulcsot a zárba, fordítsa el balra, majd vegye ki a zárból.



# MŰSZEREK ÉS KEZELŐSZERVEK FUNKCIÓI

## Első tárolórekesz "B"

A tárolórekesz nyitásához húzza meg a nyitókart.

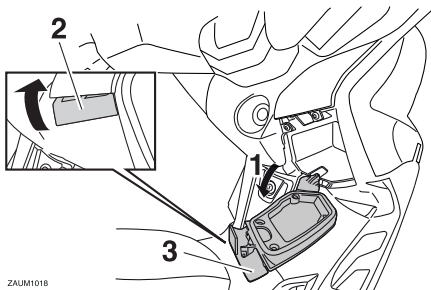

ZAUM1018

1. Nyitni
2. Tárolórekesz nyitókar
3. Fedél

A tárolórekesz lezárásához nyomja a fedelet a helyére. **VIGYÁZAT!** Ne tároljon nehéz dolgokat ebben a tárolórekeszben. [EWA11162]

## Hátsó tárolórekesz

Az ülés alatt két bukósisakot is lehet tárolni. (Lásd 3-16 oldal.)

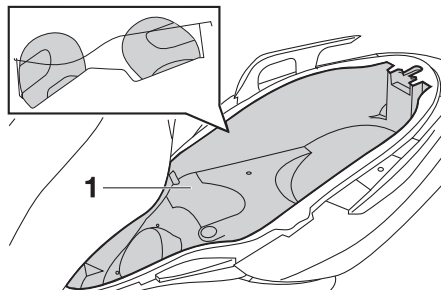

1. Hátsó tárolórekesz

ECA10082

## MEGJEGYZÉS

A tárolórekesz használatakor ne felejtse el a következőket.

- Mivel a tárolórekesz felforrósodhat a napon, és/vagy a motor hőjétől, ne tároljon benne hőre érzékeny, vagy gyúlékony tárgyakat.
- Hogy elkerülje a tárolórekesz párárosodását, a nedves dolgokat csomagolja be nylon zacskóba, mielőtt betenné azokat.

- Mivel a tárolórekeszbe víz kerülhet a robogó mosásakor, csomagolja be az érzékeny tárgyakat egy nylon zacskóba.
- Ne tartson semmilyen törékeny, vagy értékes dolgot a tárolórekeszben.

EWA16121

## **!** VIGYÁZAT

Ne lépje túl a következő maximális terhelhetőségeket:

- Első tárolórekesz "A": 1 kg (2.2 lb)
- Első tárolórekesz "B": 1 kg (2.2 lb)
- Hátsó tárolórekesz: 5 kg (11 lb)
- A jármű maximális terhelhetősége: YP400R 185 kg (408 lb)  
YP400RA 181 kg (399 lb)

# MŰSZEREK ÉS KEZELŐSZERVEK FUNKCIÓI

## A hátsó lengéscsillapító beállítása

EAU14893

EWA10211



**3** Mindkét oldali lengéscsillapítót ugyanarra az értékre állítsa be, különben stabilitás vesztés és kezelhetőségi problémák léphetnek fel.

Mindkét lengéscsillapítót ellátták rugóelőfeszítés állító gyűrűvel.

ECA10102

### MEGJEGYZÉS

A szerkezet sérülésének elkerülése miatt, soha ne állítsa túl a maximális és minimális értékeken.

Állítsa a rugó előfeszítést a következők szerint. A rugó előfeszítés növeléséhez, így a futómű keményítéséhez forgassa az állítógyűrűt az (a) irányba. A rugó előfeszítés csökkentéséhez, így a futómű lágyításához forgassa az állítógyűrűt az (b) irányba.

- Állítsa a megfelelő mélyedést az állítógyűrűn, a lengéscsillapító kívánt helyzetébe.
- A beállításhoz használja a szerzőszámkészletben található speciális kulcsot és a hosszabbító szárát.

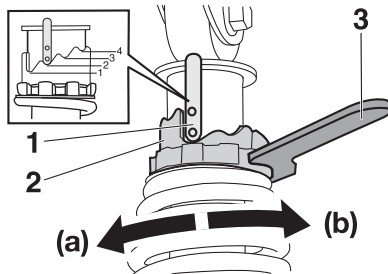

ZALUM1019

1. Helyzetjelző
2. Rugó előfeszítés állító gyűrű
3. Rugó előfeszítés állító szerszám

#### Rugóelőfeszítés:

Minimum (lágy):

1

Standard:

2

Maximum (kemény):

4

## Oldaltámasz

EAU15306

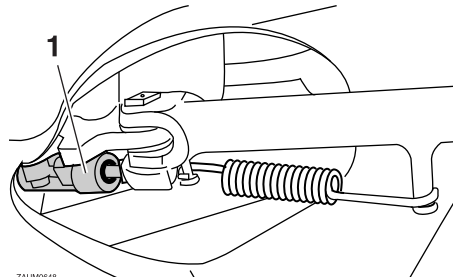

ZALUM0648

1. Oldaltámasz kapcsoló

Az oldaltámasz a váz bal oldalán található. Hajtsa ki, vagy fel a lábával, miközben függőlegesen tartja a járművet.

### TANÁCSOK

A beépített oldaltámasz kapcsoló a gyújtásmegszakító rendszer része, amely bizonyos feltételek mellett megszakítja a gyújtást. (A gyújtásmegszakító rendszer leírása a következő részben található.)

## VIGYÁZAT

EWA10242

A járművel nem szabad motorozni lehajtott oldaltámasszal, vagy, ha az oldaltámaszt nem lehet megfelelően felhajtani (vagy nem marad felhajtva), különben az leérhet a talajra és megzavarhatja a vezetőt, ami az irányítás elvesztéséhez vezethet. A Yamaha gyújtásmegszakító rendszerét arra tervezték, hogy segítse a vezetőt abban, hogy elindulás előtt ne felejtse el felhajtani az oldaltámaszt. Ezért időnként ellenőrizze a rendszert és, ha nem működik megfelelően, vigye el a járművet egy Yamaha szervizbe.

EAU45053

## Gyújtásmegszakító rendszer

A gyújtásmegszakító rendszer (ami az oldaltámasz és a féklámpa kapcsolóból áll) funkciói a következők.

- Megakadályozza a motor indítását, ha az oldaltámasz fent van de egyik fékkar sincs behúzva.
- Megakadályozza a motor indítását, ha a valamelyik fék be van húzva, de az oldaltámasz nincs felhajtva.
- Leállítja a járó motort, ha az oldaltámaszt kihajtják.

Időnként ellenőrizze a gyújtásmegszakító rendszer működését a következők szerint.

# MŰSZEREK ÉS KEZELŐSZERVEK FUNKCIÓI

3

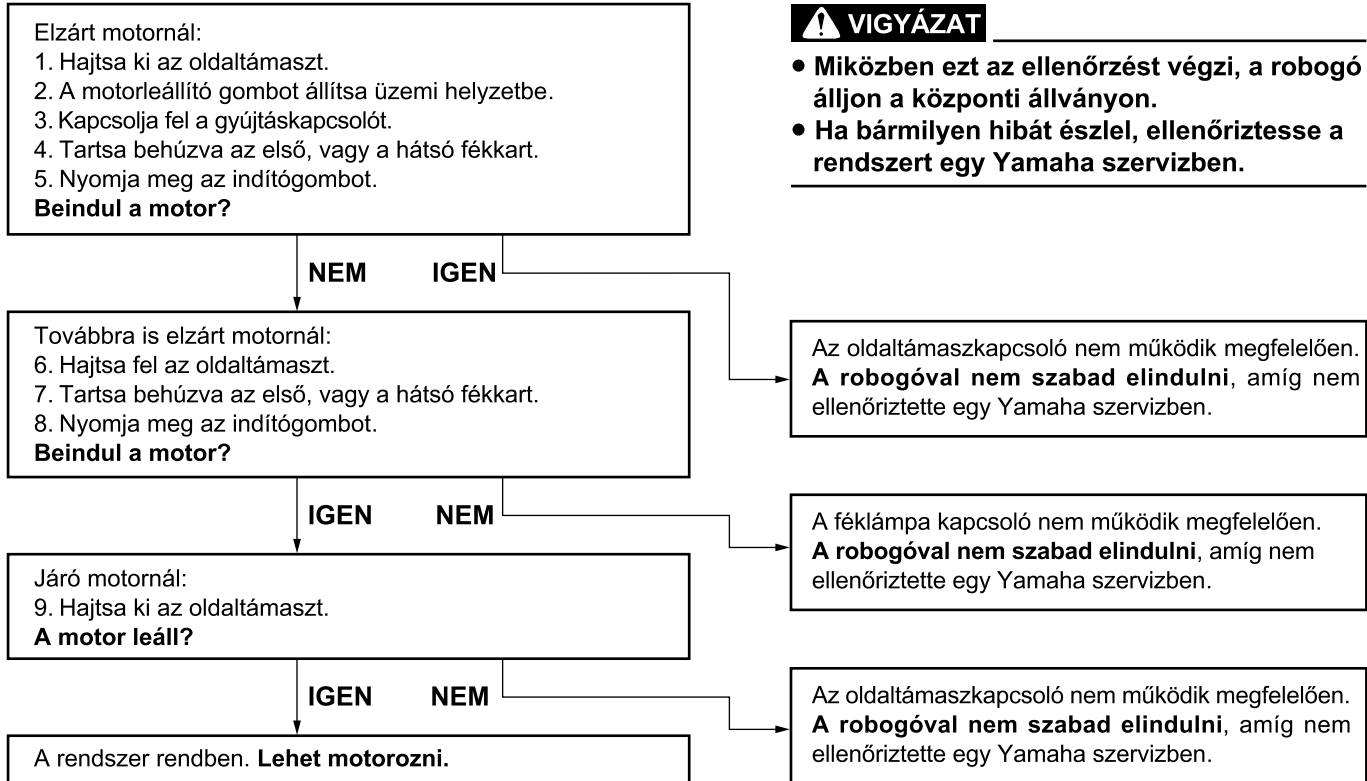

# A BIZTONSÁGÁÉRT – HASZNÁLAT ELŐTTI ELLENŐRZÉSEK

EAU15598

Minden használat előtt ellenőrizze járművét, hogy meggyőződhessen biztonságos működéséről. Mindig kövesse az ellenőrzési és karbantartási leírásokat a kezelési útmutatóban.

EWA11152

## VIGYÁZAT

Ha elmulasztja a megfelelő ellenőrzést és karbantartást, az növeli a lehetőségét egy balesetnek, vagy egy meghibásodásnak. Ne használja a járművet, ha bármi hibát észlel. Ha a hiba nem elhárítható a kezelési útmutatóban leírtak szerint, keressen fel egy Yamaha szervizt.

4

A jármű használata előtt ellenőrizze a következőket:

ALKATRÉSZ	ELLENŐRZÉS	OLDAL
Üzemanyag	<ul style="list-style-type: none"><li>• Ellenőrizze a benzinszintet a tankban.</li><li>• Tankoljon, ha szükséges.</li><li>• Ellenőrizze a benzincsővek szivárgását.</li></ul>	3-14
Motorolaj	<ul style="list-style-type: none"><li>• Ellenőrizze az olajszintet a motorban.</li><li>• Ha szükséges, töltsön utána a megfelelő szintig.</li><li>• Ellenőrizze az olajszivárgást.</li></ul>	6-13
Véghajtómű olaj	<ul style="list-style-type: none"><li>• Ellenőrizze az olajszivárgást.</li></ul>	6-15
Hűtőfolyadék	<ul style="list-style-type: none"><li>• Ellenőrizze a hűtőfolyadékszintet a tágulási tartályban.</li><li>• Ha szükséges, töltsön utána hűtőfolyadékot a megfelelő szintig.</li><li>• Ellenőrizze a hűtőrendszer szivárgását.</li></ul>	6-16
Első fék	<ul style="list-style-type: none"><li>• Ellenőrizze a működését.</li><li>• Ha puha, szivacsos, légteleníttessen egy Yamaha szervizben.</li><li>• Ellenőrizze a fékbetétek kopását.</li><li>• Cserélje ki, ha szükséges.</li><li>• Ellenőrizze a fékfolyadékszintet a tartályban.</li><li>• Ha szükséges, töltsön utána fékfolyadékot a megfelelő szintig.</li><li>• Ellenőrizze a szivárgást.</li></ul>	6-23, 6-24, 6-24

# A BIZTONSÁGÁÉRT – HASZNÁLAT ELŐTTI ELLENŐRZÉSEK

ALKATRÉSZ	ELLENŐRZÉS	OLDAL
Hátsó fék	<ul style="list-style-type: none"> <li>• Ellenőrizze a működését.</li> <li>• Ha puha, szivacsos, légteleníttessen egy Yamaha szervizben.</li> <li>• Ellenőrizze a fékbetétek kopását.</li> <li>• Cserélje ki, ha szükséges.</li> <li>• Ellenőrizze a fékfolyadékszintet a tartályban.</li> <li>• Ha szükséges, töltsön utána fékfolyadékot a megfelelő szintig.</li> <li>• Ellenőrizze a szivárgást.</li> </ul>	6-23, 6-24, 6-24
Gázmarkolat	<ul style="list-style-type: none"> <li>• Ellenőrizze az egyenletes működést.</li> <li>• Ellenőrizze a holtjátékokat.</li> <li>• Ha szükséges, állítsa be a holtjátékokat és zsíroztassa meg a bowdeneket és a markolatot egy Yamaha szervizben.</li> </ul>	6-20, 6-26
Kerekek és gumibroncsok	<ul style="list-style-type: none"> <li>• Ellenőrizze a sérüléseket.</li> <li>• Ellenőrizze a gumibroncsok állapotát és profilélységét.</li> <li>• Ellenőrizze a guminyomást.</li> <li>• Állítsa be, ha szükséges.</li> </ul>	6-21, 6-22
Fékkarok	<ul style="list-style-type: none"> <li>• Ellenőrizze az egyenletes működést.</li> <li>• Kenje meg a karok tengelyeit, ha szükséges.</li> </ul>	6-27
Központi állvány és oldaltámasz	<ul style="list-style-type: none"> <li>• Ellenőrizze az egyenletes működést.</li> <li>• Kenje meg a tengelyt, ha szükséges.</li> </ul>	6-27
Rögzítőelemek	<ul style="list-style-type: none"> <li>• Ellenőrizze, hogy a csavarok megfelelően meg vannak-e húzva.</li> <li>• Húzza meg, ha szükséges.</li> </ul>	—
Műszerek, világítás és kapcsolók	<ul style="list-style-type: none"> <li>• Ellenőrizze a működést.</li> <li>• Javítsa ki, ha szükséges.</li> </ul>	—
Oldlatámaszkapcsoló	<ul style="list-style-type: none"> <li>• Ellenőrizze a gyújtásmegszakító rendszer működését.</li> <li>• Ha a rendszer nem működik, keressen fel egy Yamaha szervizt.</li> </ul>	3-18

# HASZNÁLAT ÉS FONTOS MOTOROZÁSI TANÁCSOK

EAU15952

Olvassa el a kezelési útmutatót és ismerje meg a kezelőszervek funkcióit. Ha valamit nem ért, keressen fel egy Yamaha márkakereskedőt.

EWA10272

## VIGYÁZAT

**Ha nem ismeri a kezelőszervek funkcióit, akkor elvesztheti az irányítást a jármű felett és balesetet, okozhat, vagy komolyan megsérülhet.**

EAU48021

## TANÁCSOK

Ezt a modellt felszerelték dőlésérzékelővel, ami leállítja a motort, ha feldől. Ebben az esetben a többfunkciós műszerfal 30-as hibakódot jelez, de ez nem hiba. Fordítsa a gyújtáskapcsolót "OFF", majd "ON" helyzetbe a hibakód törléséhez. Ha ezt elmulasztja, a motor akkor sem indul, ha az indítómotor forgatja a főtengelyt.

EAU51893

## A motor beindítása

ECA10251

### MEGJEGYZÉS

**Mielőtt először beindítaná a motort, olvassa el a motor bejáratásáról szóló részt az 5-4 oldalon.**

A gyújtásmegszakító rendszer csak a felhajtott oldaltámasz mellett engedi a motor indítását.

Lásd részletesebben a 3-19.

1. Fordítsa a kulcsot "ON" helyzetbe. A következő visszajelző és figyelmeztető lámpák kigyulladnak, majd néhány másodperc múlva kialszanak.
  - Motorhiba figyelmeztető
  - ABS figyelmeztető (ABS-es modell)
  - Indításgátló visszajelző lámpa
  - Ékszíjcsere figyelmeztető
  - Olajcsere figyelmeztető

5

# HASZNÁLAT ÉS FONTOS MOTOROZÁSI TANÁCSOK

ECA15025

## MEGJEGYZÉS

Ha egy visszajelző, vagy figyelmeztető lámpa nem gyullad fel, vagy nem alszik el, olvassa el a 3-3, 3-6, vagy 3-8 oldalt a megfelelő lámpa áramkörének ellenőrzéséhez.

2. Engedje vissza teljesen a gázt.
3. Indítsa be a motort az indítógombbal, miközben húzza az első, vagy hátsó fékkart.

5

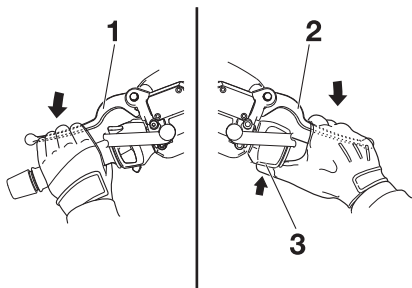

1. Hátsó fékkar
2. Első fékkar
3. Indítógomb

Ha a motor nem indul be, engedje el az indítógombot, várjon néhány másodpercet, majd próbálkozzon újra. Minden próbálkozás a lehető legrövidebb

legyen az akkumulátor megóvása érdekében. Ne indítózzon 10 másodpercnél hosszabb ideig.

ECA11043

## MEGJEGYZÉS

A hosszabb motor élettartam elérése érdekében ne gyorsítson erősen hideg motorral!

EAU45093

## Elindulás

1. Miközben a bal kezével húzza a hátsó féket, fogja meg a kapaszkodót a jobb kezével és tolja le a robogót a központi állványról.

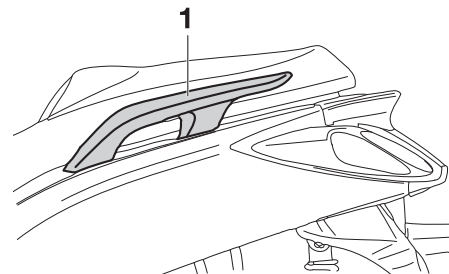

1. Kapaszkodó

2. Üljön fel az ülésre és állítsa be a tükröket.
3. Kapcsolja fel az irányjelzőt.
4. Figyelje a forgalmat és lassan húzza a gázt (jobb oldalon) az elinduláshoz.
5. Kapcsolja ki az irányjelzőt.



## Gyorsítás és lassítás

EAU16782

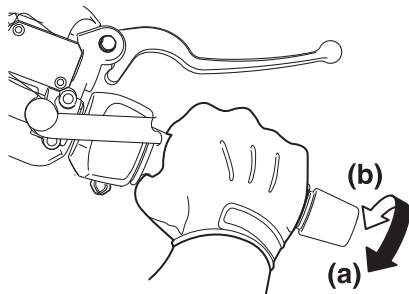

A sebesség a gázmarkolattal állítható. A sebesség növeléséhez forgassa a gázmarkolatot az (a) irányba. A sebesség csökkentéséhez forgassa a gázmarkolatot a (b) irányba.

## Fékezés

EAU16794

EWA10301

### **⚠ VIGYÁZAT**

- Kerülje az erős, vagy hirtelen fékezést (különösen a robogó bedöntött helyzetében), különben a jármű megcsúszhat, vagy eldőlhethet.
- Vonat, vagy villamos sínek, aknafedők, vagy vaslapok rendkívül csúszósak nedves időben. Lassítson le és óvatosan hajtson át rajtuk.
- Ne felejtse el, hogy nedves úton a fékezés sokkal körülményesebb.
- Lassan haladjon lejtőn lefelé, mert ott nehezebb megállni.

1. Engedje vissza teljesen a gázt.
2. Húzza be mindkét fékkart egyszerre és fokozatosan növelje a nyomást.

## Első

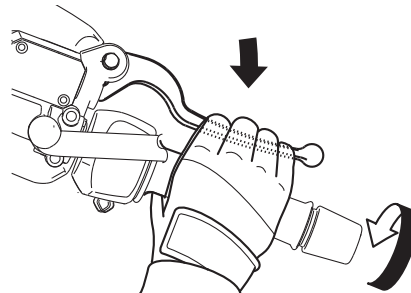

## Hátsó

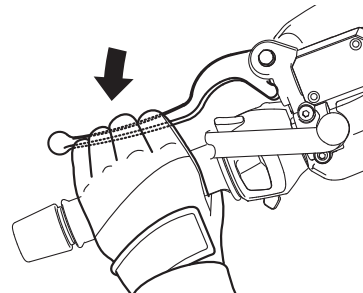

# HASZNÁLAT ÉS FONTOS MOTOROZÁSI TANÁCSOK

5

## Tanácsok az üzemanyag-fogyasztás csökkentésére

EAU16821

Az üzemanyagfogyasztás nagymértékben függ a vezetési stílustól. A fogyasztás csökkentése érdekében ügyeljen a következőkre:

- Kerülje gyorsításkor a magas fordulatszámokat.
- Kerülje a magas fordulatszámokat terhelés nélkül.
- Állítsa le a motort, ahelyett, hogy hosszasan járatná alapjáraton (pl. dugóban, lámpánál, vagy vasúti átkelőhelyeken).

## Bejáratás

EAU16842

A motorja életének legfontosabb időszaka a 0 és 1600 km megtétele között eltelt idő. Ezért olvassa el figyelmesen a következőket.

Mivel a motor teljesen új, ne terhelje meg az első 1600 km megtétele alatt. A motor különböző alkatrészei ilyenkor kopnak össze, érik el a megfelelő tűrésű hézagokat. Ezalatt az időszak alatt kerülni kell a teljes gázzal történő üzemet és más olyan használatot, ami a motor túlmelegedéséhez vezethet.

## 1600 km (1000 mi) után

A robogó használható normálisan.

ECA10311

## MEGJEGYZÉS

- Tartsa a motor fordulatszámát a fordulatszámérő vörös tartományán kívül.
- Ha bármi hibát észlelne a bejáratás alatt, keressen fel egy Yamaha szervizt és ellenőriztesse a járművet.

EAU34322

## 0–1000 km (0–600 mi)

Kerülje a 4000 1/min fordulatszám feletti üzemet. **MEGJEGYZÉS: 1000 km után a motorolajat, az olajsűrőt és a véghajtómű olajat le kell cserélni 1000–1600 km (600–1000 mi)**

Kerülje a 6000 1/min fordulatszám feletti üzemet.

EAU17214

## Parkolás

Parkoláskor állítsa le a motort és vegye ki a kulcsot a gyújtáskapcsolóból.

EWA10312

### VIGYÁZAT

- Mivel a motor és a kipufogó nagyon átforrósodhat, parkoljon olyan helyen, ahol a gyalogosok és a gyerekek nem érhetik el és nem égethetik meg magukat.
- Ne parkoljon lejtőn, vagy puha talajon, mert a motorkerékpár feldőlhet, a benzin kiszivároghat és tüzet okozhat.
- Ne parkoljon fű, vagy más gyúlékony anyagok közelébe, amelyek tüzet foghatnak.

# IDŐSZAKOS KARBANTARTÁS ÉS BEÁLLÍTÁSOK

EAUS1824

Az időszakos karbantartás, beállítás és kenés segítenek a lehető legbiztonságosabb és leggazdaságosabb állapotban tartani a motorkerékpárt. A biztonság elérése a tulajdonos/vezető kötelessége. A járművizsgálat, beállítás és kenés legfontosabb részei a következő oldalakon találhatóak.

A karbantartási táblázatban megadott időközök általános iránymutatónak tekintendők átlagos használat mellett. Mindazonáltal az időjárástól, terepviszonyoktól, földrajzi elhelyezkedéstől és a vezetési stílustól függően ezek az időközök lerövidíthetőek.

EWA15123

## VIGYÁZAT

Karbantartás közben állítsa le a motort, hacsak nem járó motor mellett kell végezni a vizsgálatot.

- Egy járó motornak mozgó alkatrészei vannak, melyek becsíphetik testrészeit, ruházatát, vannak elektromos alkatrészei, melyek áramütést, vagy tüzet okozhatnak.
- A javítás alatti motorjáratás szem és égési sérülést, tüzet, vagy - valószínűleg halálos - szénmonoxid mérgezést okozhat. A szénmonoxidról bővebben az 1-3 oldalon olvashat.

EWA15461

## VIGYÁZAT

A féktárcsák, fékmunkahengerek, fékdobok és fékcsövek felforrósodhatnak a használatból. Az égési sérülések elkerülése érdekében hagyja ezeket lehűlni, mielőtt hozzájuk érne.

6

EWA10322

## VIGYÁZAT

A megfelelő karbantartás elmulasztása, vagy a karbantartási munkálatok nem megfelelő elvégzése növeli a sérülés, vagy halál kockázatát javítás, vagy a motorkerékpár használata közben. Ha nem járatos ilyen munkálatok elvégzésében, keressen fel egy Yamaha szervizt.

EWA10331

## VIGYÁZAT

Ezt a robogót csak szilárd burkolatú utakra tervezték. Ha különösen poros, sáros, vagy nedves helyen használja a járművet, a légszűrő betétet gyakrabban kell tisztítani és cserélni, különben a motor gyorsabban elkopik. Keressen fel egy Yamaha szervizt és érdeklődjön a karbantartási időközökről.

EAU17303

A károsanyagkibocsátás csökkentő rendszerek nem csak a levegő tisztaságáért felelősek, hanem a motor létfontosságú elemei a jobb teljesítményhez és megfelelő működéshez. A következő karbantartási táblázatban az emissziócsökkentő rendszerekkel összefüggő munkálatok külön szerepelnek. Ezek a munkálatok speciális adatokat, szakértelmet és szerszámokat igényelnek. Az emissziócsökkentő rendszerek karbantartását, alkatrészeik cseréjét, vagy javítását képzett szerelők végezhetik el. A Yamaha szervizekben megvannak a feltételei ezen munkálatok elvégzésének.

## Szerszámkészlet

EAU17382

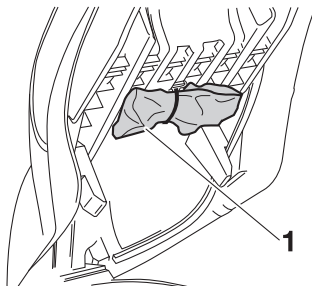

ZAU11020

### 1. Szerszámkészlet

A szerszámkészlet az utasülés alatt található. (Lásd 3-16 oldal.)

A kezelési útmutatóban található leírások és a szerszámkészlet segítségével elvégezhetők a megelőző karbantartási munkálatok és kisebb javítások nagy része. Ezen kívül néhány munkálat megfelelő elvégzéséhez más szerszámokra is szükség van, pl. nyomatékkulcsra.

### TANÁCSOK

Ha nincsenek meg a megfelelő szerszámok, vagy tapasztalata, keressen fel egy Yamaha szervizt.

# IDŐSZAKOS KARBANTARTÁS ÉS BEÁLLÍTÁSOK

EAU46862

## TANÁCSOK

- Az éves átvizsgálásokat évente el kell végezni, kivéve, ha abban az évben már végeztek km alapú átvizsgálást.
- 50000 km-től ismétlje az időközöket 10000 km-től.
- A csillaggal jelzett munkálatokhoz célszerszámokra, speciális adatokra és szakértelemre van szükség, ezeket végeztesse Yamaha szervizben.

EAU46911

## Az emissziócsökkentő rendszerek időszakos karbantartási táblázata

NO.	ALKATRÉSZ	ELLENŐRZÉS, MUNKÁLATOK	KM ÓRA ÁLLÁS					ÉVES ÁTVIZSGÁLÁS
			1000 km (600 mi)	10000 km (6000 mi)	20000 km (12000 mi)	30000 km (18000 mi)	40000 km (24000 mi)	
1	* Benzincsővek	• Ellenőrizze a benzincsővek repedéseit, sérüléseit.		√	√	√	√	√
2	Gyújtógyertyák	• Ellenőrizze az állapotát. • Tisztítsa meg, állítsa be a hézagot.		√		√		
		• Cserélje ki.			√		√	
3	* Szelepek	• Ellenőrizze a szelephézagokat. • Állítsa be.	40000 km-enként					
4	* Befecskendezés	• Ellenőrizze az alapjáratot.	√	√	√	√	√	√
5	* Kipufogó rendszer	• Ellenőrizze a bilincsek csavarjait.	√	√	√	√	√	
6	* Légbevezető rendszer	• Ellenőrizze a légelzáró szelepet, rezgőszelepet és a csöveket, nem sérültek-e. • Cserélje ki, ha szükséges.		√	√	√	√	√

6

# IDŐSZAKOS KARBANTARTÁS ÉS BEÁLLÍTÁSOK

EAU1770G

## Általános karbantartási és kenési táblázat

NO.	ALKATRÉSZ	ELLENŐRZÉS, MUNKÁLATOK	KM ÓRA ÁLLÁS					ÉVES ÁTVIZS- GÁLÁS
			1000 km (600 mi)	10000 km (6000 mi)	20000 km (12000 mi)	30000 km (18000 mi)	40000 km (24000 mi)	
1	Légszűrőbetétek	• Cserélje ki.			√		√	
2	Szűrő ellenőrzőcső	• Tisztítsa ki.	√	√	√	√	√	
3	Ékszíjház légszűrő	• Tisztítsa ki.		√	√	√	√	√
4	* Első fék	• Ellenőrizze a működését, a folyadékszintet és a szivárgást.	√	√	√	√	√	√
		• Cserélje ki a fékbetéteket.	Ha elérték a kopási határt					
5	* Hátsó fék	• Ellenőrizze a működését, a folyadékszintet és a szivárgást.	√	√	√	√	√	√
		• Cserélje ki a fékbetéteket.	Ha elérték a kopási határt					
6	* Fékcsövek	• Ellenőrizze a repedéseket. • Ellenőrizze a csövek vezetését, bilincseit.		√	√	√	√	√
		• Cserélje ki.	4 évente					
7	* Fékfolyadék	• Cserélje ki.	2 évente					
8	* Kerekek	• Ellenőrizze az ütését, sérüléseit.		√	√	√	√	
9	* Gumiabroncsok	• Ellenőrizze a profilmélységet, sérüléseit. • Cserélje le, ha szükséges. • Ellenőrizze a guminyomást. • Állítsa be, ha szükséges.		√	√	√	√	√
10	* Kerékcsapágyak	• Ellenőrizze a csapágyak lógását és sérüléseit.		√	√	√	√	

# IDŐSZAKOS KARBANTARTÁS ÉS BEÁLLÍTÁSOK

NO.	ALKATRÉSZ	ELLENŐRZÉS, MUNKÁLATOK	KM ÓRA ÁLLÁS					ÉVES ÁTVIZSGÁLÁS
			1000 km (600 mi)	10000 km (6000 mi)	20000 km (12000 mi)	30000 km (18000 mi)	40000 km (24000 mi)	
11	* Kormánycsapágó	• Ellenőrizze a csapágók holtjátékát és a kormányműködést	√	√	√	√	√	
		• Kenje meg lítium-szappan bázisú zsírral.	20000 km-enként					
12	* Váz rögzítőelemei	• Ellenőrizze, hogy az összes csavar meg van-e húzva.		√	√	√	√	√
13	Első fékkar tengelye	• Kenje meg szilikonos zsírral.		√	√	√	√	√
14	Hátsó fékkar tengelye	• Kenje meg szilikonos zsírral.		√	√	√	√	√
15	Oldaltámasz, központi állvány	• Ellenőrizze a működését. • Kenje meg lítium-szappan bázisú zsírral.		√	√	√	√	√
16	* Oldaltámasz kapcsoló	• Ellenőrizze a működését.	√	√	√	√	√	√
17	* Első villa	• Ellenőrizze a működést és a szivárgást.		√	√	√	√	
18	* Hátsó lengéscsillapítók	• Ellenőrizze a működést és a szivárgást.		√	√	√	√	
19	Motorolaj	• Cserélje le. (Lásd 3-6 és 6-13 oldal)	√	Ha az olajcsere figyelmeztető villog.				
		• Ellenőrizze az olajszintet és a szivárgást.	5000 km-enként					√
20	Motorolaj szűrő	• Cserélje ki.	√		√		√	



# IDŐSZAKOS KARBANTARTÁS ÉS BEÁLLÍTÁSOK

NO.	ALKATRÉSZ	ELLENŐRZÉS, MUNKÁLATOK	KM ÓRA ÁLLÁS					ÉVES ÁTVIZSGÁLÁS	
			1000 km (600 mi)	10000 km (6000 mi)	20000 km (12000 mi)	30000 km (18000 mi)	40000 km (24000 mi)		
21	*	Hűtőrendszer	• Ellenőrizze a hűtőfolyadék szintet és a szivárgást.		√	√	√	√	√
			• Cserélje le a hűtőfolyadékot.	3 évente					
22		Végajtómű olaj	• Ellenőrizze a szivárdást.	√	√		√		
			• Cserélje le.	√	√	√	√	√	√
23	*	Ékszíj	• Cserélje ki.	Ha az ékszíjcsere figyelmeztető villog [20000 km-enként]]					
24	*	Első és hátsó féklámpakapcsoló	• Ellenőrizze a működést.	√	√	√	√	√	√
25		Mozgó alkatrészek és bowdenek	• Kenje meg.		√	√	√	√	√
26	*	Gázmarkolat	• Ellenőrizze a működést. • Ellenőrizze a holtjátékot, állítsa be, ha szükséges. • Kenje meg a bowdent és markolatot.		√	√	√	√	√
27	*	Lámpák és kapcsolók	• Ellenőrizze a működést. • Állítsa be a fényszórót.	√	√	√	√	√	√

## TANÁCSOK

- Motor levegőszűrő és ékszíjház légszűrő
  - Ezt a modellt eldobható, olajjal átitatott papír légszűrő betéttel szerelték, mely nem tisztítható sűrített levegővel, mert az tönkretetheti.
  - A motor levegőszűrőt és az ékszíjház légszűrőt gyakrabban kell ellenőrizni és cserélni, ha nedves, poros környezetben használja a járművét.

# IDŐSZAKOS KARBANTARTÁS ÉS BEÁLLÍTÁSOK

---

- Hidraulikus fék
    - Rendszeresen ellenőrizze a féktartály folyadékszintjeit és töltsön utána, ha szükséges.
    - Kétévente cserélje le a főfékhengerek, féknyergek, belső alkatrészeit valamint a fékfolyadékot.
    - Négyévente, vagy, ha repedezettek, sérültek, cserélje le a fékcsöveket.
-

EAU18772

EAUM3101

## Panelek le és felszerelése

Az itt leírt panelek valamelyikét le kell szerelni az ebben a fejezetben bemutatott karbantartások elvégzése esetén. Ha egy panelt le kell szerelni, lapozzon vissza ide.

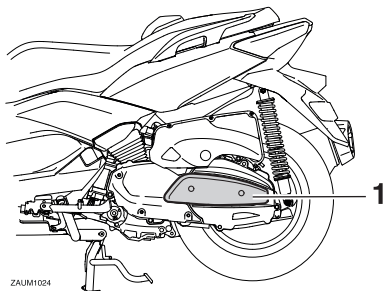

ZAUM1024

1. "A" panel

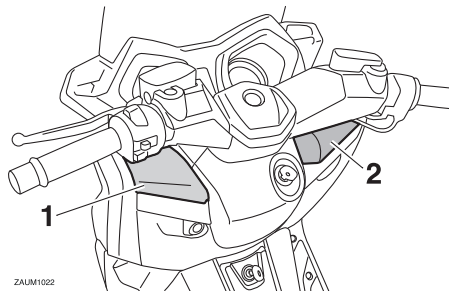

ZAUM1022

1. "B" panel
2. "C" panel

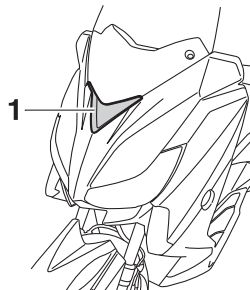

ZAUM1021

1. "D" panel

## "A" panel

### A panel leszerelése

Csavarja ki a csavarokat és húzza ki a panelt.

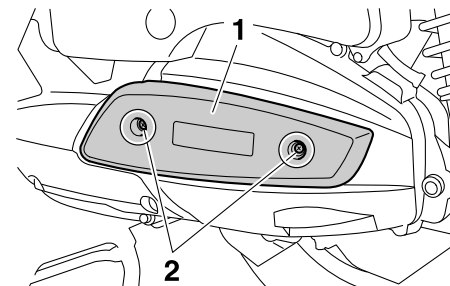

1. "A" panel
2. Csavar

### A panel visszaszerelése

Illessze a panelt a helyére, majd csavarja vissza a csavarokat.

# IDŐSZAKOS KARBANTARTÁS ÉS BEÁLLÍTÁSOK

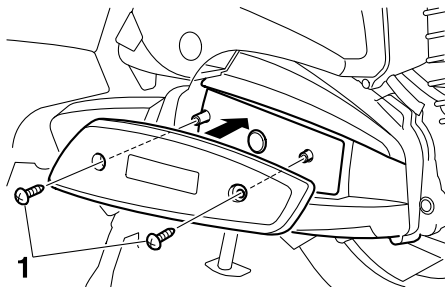

1. Csavar

## "B" panel

### A panel leszerelése

1. Nyissa ki az első "A" tárolórekeszt. (Lásd 3-16 oldal.)
2. Csavarja ki a csavart és húzza ki a panelt.

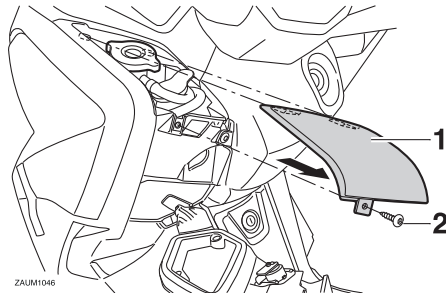

1. "B" panel
2. Csavar

### A panel visszaszerelése

Illessze vissza a panelt a helyére, majd csavarja vissza a csavart.

## "C" panel

### A panel leszerelése

1. Nyissa ki az első "B" tárolórekeszt. (Lásd 3-16 oldal.)
2. Csavarja ki a csavart és húzza ki a panelt.

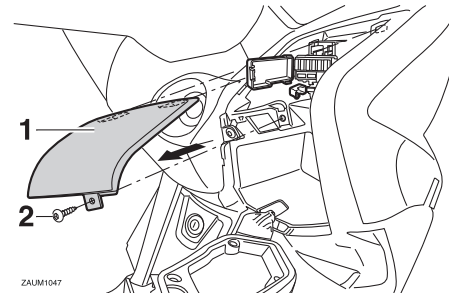

1. "C" panel
2. Csavar

### A panel visszaszerelése

Illessze vissza a panelt a helyére, majd csavarja vissza a csavart.

## "D" panel

### A panel leszerelése

1. Távolítsa el a gyorsrögzítőt és húzza ki az alsó burkolatot az ábra szerint.

## **TANÁCSOK**

A gyorsrögzítő eltávolításához nyomja be a középső részét egy csavarhúzóval, majd húzza ki a gyorsrögzítőt.

# IDŐSZAKOS KARBANTARTÁS ÉS BEÁLLÍTÁSOK



ZAJUM1042

1. Burkolat
2. Gyorsrögzítő

2. Csavarja ki a burkolat csavarjait és húzza le a burkolatot.

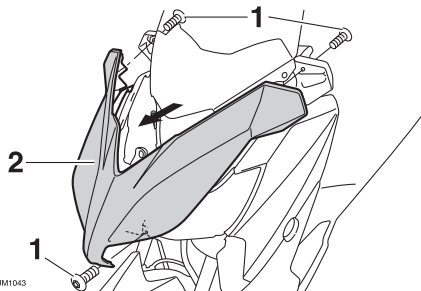

ZAJUM1043

1. Csavar
2. Burkolat

3. Csavarja ki az akkumulátor konzol csavarjait és húzza ki a konzolt.

4. Távolítsa el az akkumulátor konzolját és a burkolatot az ábra szerint.

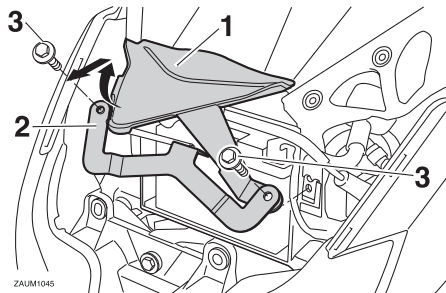

ZAJUM1045

1. "D" panel
2. Konzol
3. Csavar

## A panel visszaszerelése

1. Illessze vissza az akkumulátor konzolt és a burkolatot a helyére, majd csavarja vissza a csavarokat.
2. Illessze a burkolatot a helyére, majd csavarja vissza a csavarokat.
3. Illessze vissza az alsó burkolatot a helyére és rögzítse a gyorsrögzítővel.

## TANÁCSOK

A gyorsrögzítő visszaszerelése előtt nyomja vissza a középső részét úgy, hogy kiálljon a fejből, helyezze be a burkolat furatába, majd nyomja vissza a kiálló középső részt, amíg egyvonalba nem esik a gyorsrögzítő fejével.

# IDŐSZAKOS KARBANTARTÁS ÉS BEÁLLÍTÁSOK

## A gyújtógyertyák ellenőrzése

A gyújtógyertyák a motor fontos részei, melyeket időnként ellenőrizni kell, lehetőleg egy Yamaha szervizben. Mivel a magas hő és a lerakódások miatt a gyertyák erodálnak, ellenőrizni kell őket a karbantartási és kenési táblázatban megadott időközönként. Ezen kívül a gyertyák állapotából következtetni lehet a motor állapotára is.

## A gyertya kiszerezése

1. Állítsa a robogót központi állványra.
2. Nyissa fel az ülést. (3-16 oldal.)
3. A csavarok kicsavarása után távolítsa el a hátsó tárolórekeszt.

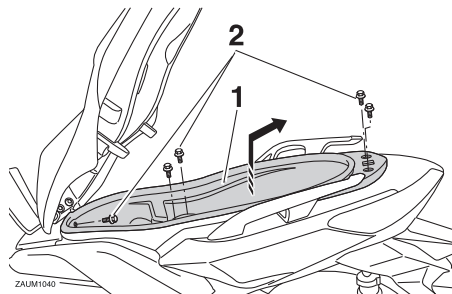

1. Tárolórekesz  
2. Csavar

4. Vegye le a gyertyapipát.

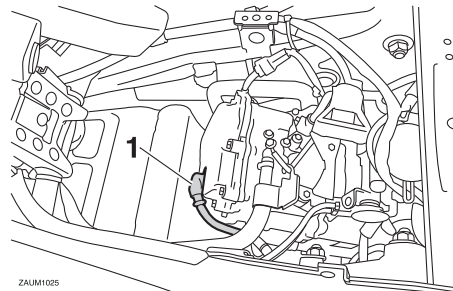

ZAUM1025

1. Gyertyapipa

5. A szerszámkészletben található gyertyakulccsal csavarja ki a gyertyát az ábra szerint.

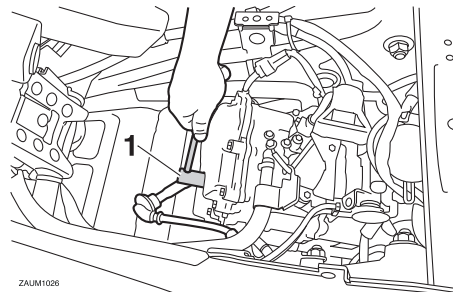

ZAUM1026

1. Gyertyakulcs

## A gyújtógyertya ellenőrzése

1. A gyújtógyertyák központi elektródája körül lévő porcelán szigetelés színének középestől világos barnáig terjedő színűnek kell lennie (normál használat esetén).

## TANÁCSOK

Ha a gyertya színe jelentősen eltér ettől, akkor a motor feltehetőleg nem működik megfelelően. Ne próbálja maga megállapítani a hibát. Ellenőriztesse a motorkerékpárt egy Yamaha szervizben.

2. Ha egy gyújtógyertya erősen erodált, vagy sok rajta a korom, vagy más lerakódás, ki kell cserélni.

**Előírt gyújtógyertya:**  
NGK/CR7E

3. A gyertya beszerelése előtt ellenőrizni kell a gyertyahézagot egy hézgmérővel és, ha szükséges, be kell állítani.

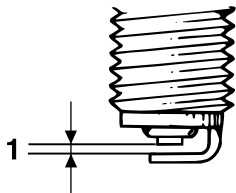

1. Gyertyahézag

**Gyertyahézag:**

0,7–0,8 mm (0.028–0.031 in)

**A gyertya beszerelése**

1. Tisztítsa meg a gyertya tömítését, és a gyertyafurat körüli részt, majd töröljön le minden szennyeződést a menetek közül.
2. Csavarja vissza a gyertyát a gyertyakulccsal, majd húzza meg a megadott nyomatékkal.

**Meghúzási nyomaték:**

Gyújtógyertya:

12,5 Nm (1.25 m·kgf, 9.04 ft·lbf)

**TANÁCSOK**

Ha nincs nyomatékkulcsa a gyújtógyertya meghúzásakor, jó közelítése a megfelelő nyomatéknak, ha meghúzza kézzel, majd 1/4-1/2 fordulattal tovább húzza. Ilyenkor ellenőrizze a megfelelő nyomatékot, amint lehet.

3. Tegye vissza a gyertyapipát.

**TANÁCSOK**

Ügyeljen rá, hogy a gyertyakábel legyen akasztva a bilincsbe.

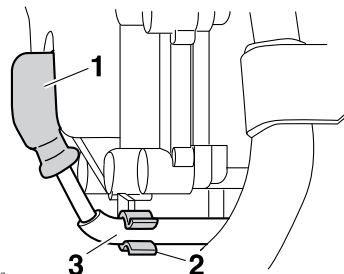

1. Gyertyapipa
2. Bilincs
3. Gyertyakábel

4. Illessze a hátsó tárolórekeszt a helyére, majd csavarja vissza a csavarokat.

5. Zárja le az ülést.

# IDŐSZAKOS KARBANTARTÁS ÉS BEÁLLÍTÁSOK

EAUM3031

## Motorolaj és olajszűrő

A motorolaj szintet minden elindulás előtt ellenőrizni kell. Ezen kívül az olajat és az olajszűrőt ki kell cserélni a karbantartási és kenési táblázatban megadott időközönként és amikor az olajcsere figyelmeztető villog.

## Olajszint ellenőrzés

1. Állítsa a robogót a központi állványra. Ha enyhén oldalra dől, a szint leolvasása nem lesz pontos.
2. Indítsa be a motort, járassa néhány percig, majd állítsa le.
3. Várjon néhány percig, míg az olaj leülepszik, majd csavarja ki az olajbetöltő csavart, törölje meg a nivópálcát, helyezze be újra a helyére (ne csavarja be), és húzza ki újra a szint ellenőrzéséhez.

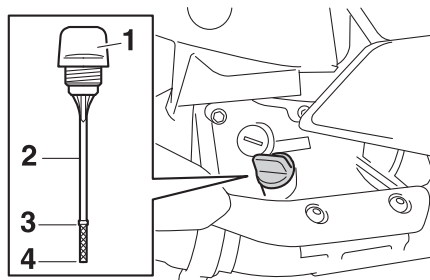

ZAUM1028

1. Olaj betöltő csavar
2. Nivópálca
3. Maximum szintjel
4. A nivópálca alsó vége

4. Ha az olajszint nem a nivópálca alsó vége és a maximum jel között van, töltsön utána a megadott olajból a megfelelő szintig.
5. Helyezze vissza a nivópálcát és húzza meg az olajbetöltő csavart.

## Motorolaj csere (olajszűrő cserével, vagy olajszűrő csere nélkül)

1. Állítsa a robogót a központi állványra.

## TANÁCSOK

Az olajszintnek a nivópálca alsó vége és a maximum szintjel között kell lennie.

2. Indítsa be a motort, járassa néhány percig, majd állítsa le.
3. Helyezzen egy olajleeresztő tálcát a motor alá a használt olaj számára.
4. Az olaj leeresztéséhez csavarja ki az olajbetöltő csavart, az olajleeresztő csavart és vegye ki a tömitését.

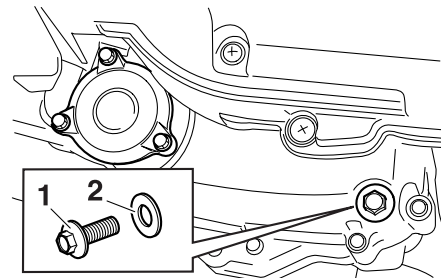

1. Olajleeresztő csavar
2. Tömités

## TANÁCSOK

Hagyja ki az 5-7 lépéseket, ha az olajszűrőt nem cseréli ki.

5. A csavarok kicsavarása után távolítsa el az olajszűrő fedelet.  
**MEGJEGYZÉS: A fedél eltávolításakor a nyomórugó kieshet,**



# IDŐSZAKOS KARBANTARTÁS ÉS BEÁLLÍTÁSOK

ügyeljen rá, hogy ne veszítse el.

[ECA12912]

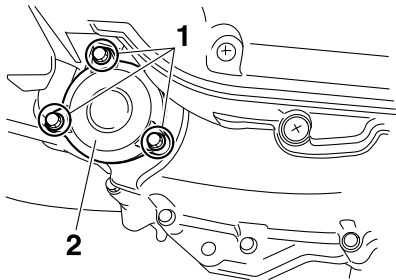

1. Csavar
2. Olajsűrő fedél

6. Távolítsa el és cserélje ki az olajsűrő betétet és az O-gyűrűket.

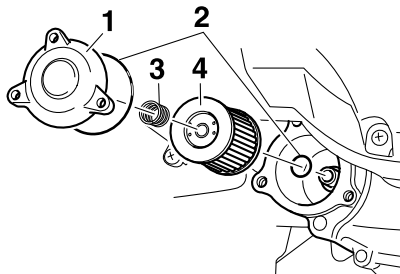

1. Olajsűrő fedél
2. O-gyűrű
3. Nyomórugó
4. Olajsűrő betét

7. Helyezze vissza a nyomórugót és az olajsűrő fedelet, majd csavarja vissza a csavarokat és húzza meg azokat a megadott nyomatékkal.

## Meghúzási nyomaték:

Olajsűrő fedél csavarok:  
10 Nm (1.0 m·kgf, 7.2 ft·lbf)

## TANÁCSOK

Ellenőrizze, hogy az O-gyűrűk felfekszenek-e a helyükre.

8. Szerelje vissza az olajleeresztő csavart az új tömítéssel, majd húzza meg a megadott nyomatékkal.

## Meghúzási nyomaték:

Motorolaj leeresztő csavar:  
20 Nm (2.0 m·kgf, 14 ft·lbf)

9. Töltse fel a motort a megfelelő mennyiségű megadott motorolajjal, majd csavarja vissza az olajbetöltő csavart.

## Ajánlott motorolaj:

Lásd 8-1 oldal.

## Olajmennyiség:

Olajsűrő csere nélkül:

1,50 L (1.59 US qt, 1.32 Imp.qt)

Olajsűrő cserével:

1,70 L (1.80 US qt, 1.50 Imp.qt)

## TANÁCSOK

Miután a motor és a kipufogó lehűlt, törölje le az esetlegesen mellécseppent olajat az alkatrészekről.

ECA11671

## MEGJEGYZÉS

- Ne használjon CD jelzésű dízel olajokat, vagy a megadottnál magasabb besorolásút.

# IDŐSZAKOS KARBANTARTÁS ÉS BEÁLLÍTÁSOK

EAU20067

Ne használjon “ENERGY CONSERVING II” jelű, vagy magasabb minőségű olajokat sem.

- **Ügyeljen rá, hogy ne kerülhesen idegen anyag a motorba.**

10. Indítsa be a motort és hagyja alapjáraton járni néhány percig, közben ellenőrizze, nincs-e szivárgás. Ha van, azonnal állítsa le a motort és keresse meg az okát.
11. Nullázza az olajcsere figyelmeztetőt az alábbiak szerint.

## Az olajcsere figyelmeztető nullázása

1. Adjon gyújtást.
2. Tartsa nyomva az “OIL CHANGE” gombot 15-20 másodpercig.

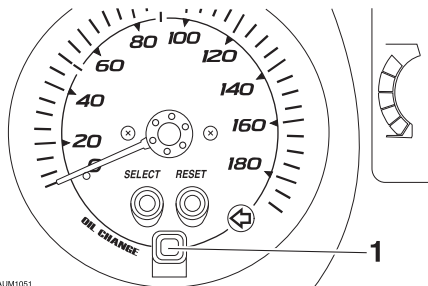

ZALUM1051

1. “OIL CHANGE” gomb

3. Engedje el az “OIL CHANGE” gombot és az olajcsere figyelmeztetés eltűnik.

## TANÁCSOK

Ha az olajat hamarabb lecseréli, mint ahogy az olajcsere figyelmeztető jelez (pl. az időszakos olajcsere előtt), a figyelmeztetőt akkor is nullázni kell, hogy legközelebb pontosan jelezhesse az olajcsere esedékességét. Ilyenkor is a nullázást az előbb leírt módon kell elvégezni, de ne felejtse el, hogy ekkor az olajcsere figyelmeztető megjelenik 1,4 másodpercre az “OIL CHANGE” gomb elengedése után. Ha a gomb elengedésekor nem jelenik meg, akkor meg kell ismételni a folyamatot.

## Véghajtómű olaj

A véghajtómű házat minden elindulás előtt ellenőrizni kell, nincs-e olajszivárgás. Ha szivárgást észlel, keressen fel egy Yamaha szervizt Ezen kívül a véghajtómű házban az olajat le kell cserélni az időszakos karbantartási és kenési táblázatban megadott időközönként, a következők szerint.

1. Indítsa be a motort, majd motorozzon néhány percig a robogóval, hogy felmelegedjen az olaj a véghajtóműben, majd állítsa le a motort.
2. Állítsa a robogót a központi állványra.
3. Helyezzen egy edényt a véghajtómű ház alá a használt olaj számára.
4. Csavarja le a véghajtómű ház olajbetöltő csavarját és vegye ki a tömítését.

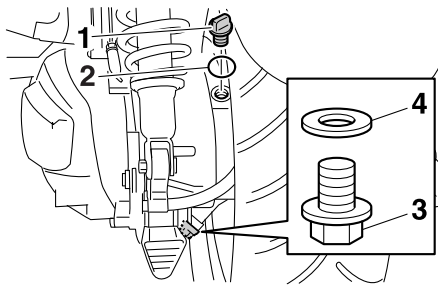

1. Véghajtómű olajbetöltő csavar
  2. O-gyűrű
  3. Véghajtómű olajleeresztő csavar
  4. Tömítés
5. Csavarja ki a véghajtómű olajleeresztő csavart és a vegye ki a tömítését. Engedje le az olajat.
  6. Csavarja vissza a leeresztő csavart egy új tömítéssel és húzza meg a megadott nyomatékkal.

## Meghúzási nyomaték:

Véghajtómű olajleeresztő csavar:  
20 Nm (2.0 m·kgf, 14 ft·lbf)

7. Öntse be a megadott mennyiségű ajánlott olajat a hajtómű házba. **VIGYÁZAT! Ügyeljen rá, hogy ne**

kerülhessen idegen anyag a véghajtómű házba. Vigyázzon, hogy ne cseppenjen olaj a gumira, vagy a kerékre.

## Ajánlott véghajtómű olaj:

Lásd 8-1 oldal.

## Olajmennyiség:

0,25 L (0.26 US qt, 0.22 Imp.qt)

8. Csavarja vissza a véghajtómű betöltő csavart egy új O-gyűrűvel és húzza meg a megadott nyomatékkal.
9. Ellenőrizze, hogy nincs-e szivárgás. Ha szivárgást észlel, keresse meg az okát.

## Hűtőfolyadék

EAU20071

A hűtőfolyadék szintet minden elindulás előtt ellenőrizni kell. Ezen kívül a hűtőfolyadékot le kell cserélni a karbantartási és kenési táblázatban megadott időközönként.

EAUM3043

## A hűtőfolyadék szint ellenőrzése

1. Állítsa a robogót sík talajra és tartsa függőlegesen
2. Nyissa ki az első "A" tárolórekeszt. (Lásd 3-16 oldal.)

## TANÁCSOK

- A hűtőfolyadék szintet hideg motornál kell ellenőrizni, mert a szint változik a motor hőmérsékletétől függően.
  - A szintellenőrzéskor ügyeljen rá, hogy a motorkerékpár függőlegesen álljon. Enyhe dőlés is pontatlan leolvasást eredményez.
3. Ellenőrizze a folyadékszintet a szintellenőrző ablakon át.

# IDŐSZAKOS KARBANTARTÁS ÉS BEÁLLÍTÁSOK

## TANÁCSOK

A hűtőfolyadék szintnek a minimum és maximum szintjelek között kell lennie.

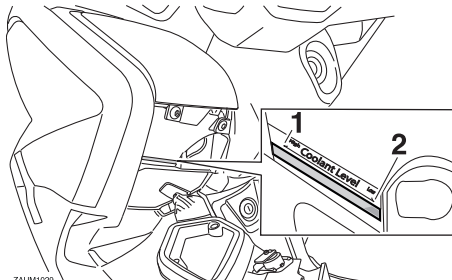

1. Maximum szintjel
2. Minimum szintjel

4. Ha a hűtőfolyadék a minimum szintjel alatt van, vegye le a "B" panelt. (Lásd 6-8 oldal.)
5. Nyissa ki a tágulási tartályt és töltsse fel a maximum szintig. **VIGYÁZAT! Csak a tágulási tartály kupakját vegye le. Soha ne próbálja meg levenni a hűtősapkát, ha a motor forró.**

[EWA15162] **MEGJEGYZÉS:** Ha nincs hűtőfolyadék, használhat desztillált vizet, vagy lágy csapvizet is. Ne használjon ke-

mény, vagy sós vizet, mert az káros a motorra. Ha vizet használt, cserélje le hűtőfolyadékra, amilyen hamar csak lehet, különben a hűtőrendszernek nincs korrózió és fagyvédelme. Ha vizet adott a hűtőfolyadékhoz, ellenőriztesse a fagyállótartalmát minél hamarabb egy Yamaha szervizben, különben a hűtés nem lesz megfelelő. [ECA10473]

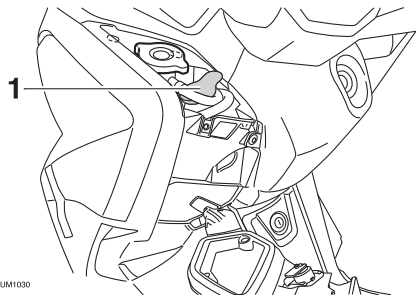

1. Tágulási tartály kupakja

**Tágulási tartály térfogat:**  
0,31 L (0.33 US qt, 0.27 Imp.qt)

6. Zárja vissza a tágulási tartályt és szerelje vissza a panelt.

7. Zárja vissza az első tárolórekeszt.

EAU33032

## Hűtőfolyadék csere

A hűtőfolyadékot le kell cserélni a karbantartási és kenési táblázatban megadott időközönként. Keressen fel egy Yamaha szervizt a hűtőfolyadék cseréjéhez. **VIGYÁZAT! Soha ne próbálja meg levenni a hűtősapkát, ha a motor forró.**

## Levegőszűrő betét, ellenőrzőcső és ékszíjház légszűrő EAM3051

A levegőszűrőket és az ékszíjház légszűrőjét szervizelni kell a karbantartási és kenési táblázatban megadott időközönként. Ha a robogót nedves, vagy poros területen használja, gyakrabban szervizelje a szűrőket.

### A levegőszűrők cseréje

1. Állítsa a robogót központi állványra.

### TANÁCSOK

Mindkét levegőszűrő betétet a következőképpen cserélje.

2. A gumidugók és csavarok eltávolítása után vegye le a levegőszűrő ház fedelét.

Bal

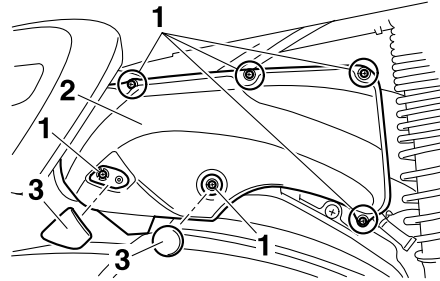

1. Csavar
2. Levegőszűrő fedél
3. Gumidugó

Jobb

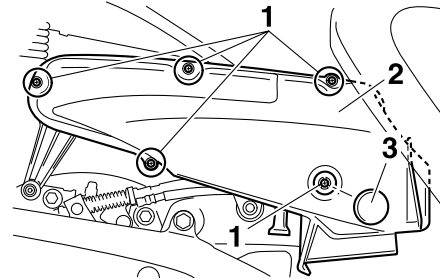

1. Csavar
  2. Levegőszűrő fedél
  3. Gumidugó
3. Húzza ki a levegőszűrő betétet.

Bal

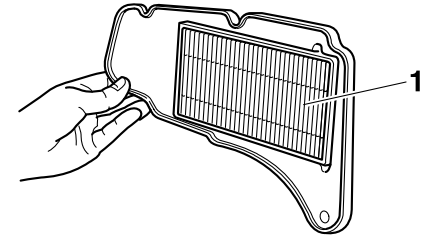

1. Levegőszűrő betét

Jobb

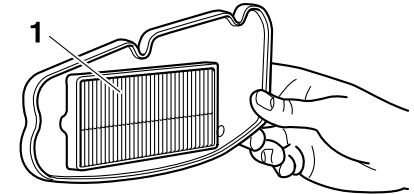

1. Levegőszűrő betét

4. Helyezzen be egy új levegőszűrőt a házba.
5. Szerelje vissza a levegőszűrő ház fedelét a csavarokkal. **MEGJEGYZÉS:** Ügyeljen rá, hogy a betétek megfelelően felfeküdjenek a házban.

# IDŐSZAKOS KARBANTARTÁS ÉS BEÁLLÍTÁSOK

Mindig cserélje le mindkét szűrőt, különben a motor teljesítménye nem lesz megfelelő és meg is sérülhet. A motort soha ne járassa levegőszűrő nélkül, mert a dugattyú(k) és/vagy a henger(ek) hamar elkophatnak. [ECA12924]

6. Helyezze vissza a gumidugókat.

## A légszűrő ellenőrző cső tisztítása

1. Ellenőrizze a mindkét légszűrőház alsó részén lévő csövet, hogy nincsenek-e benne szennyeződések, vagy víz.

## Bal

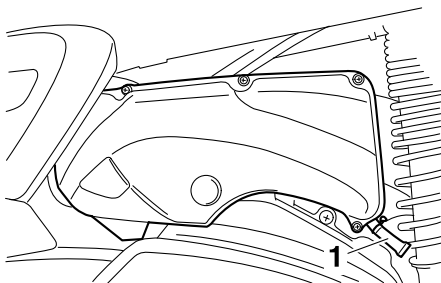

1. Légszűrő ellenőrző cső

## Jobb

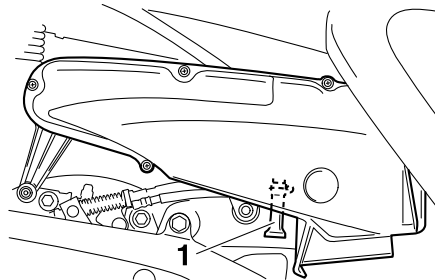

1. Légszűrő ellenőrző cső

2. Ha szennyeződések, vagy víz látszik a csőben, húzza le, tisztítsa ki és szerelje vissza.

## Az ékszíjház légszűrő tisztítása

1. Szerelje le az "A" panelt. (Lásd 6-8 oldal.)
2. Szerelje le a bal levegőszűrőház fedelét.
3. A csavarok kicsavarása után távolítsa el az ékszíjház légszűrő fedelét.

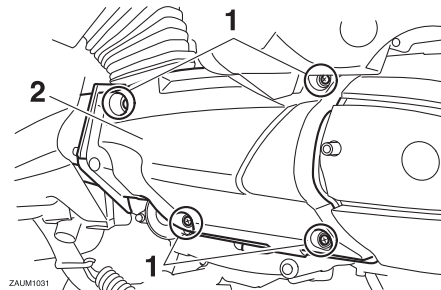

1. Csavar
2. Ékszíjház légszűrő fedél

4. A csavarok kicsavarása után vegye ki a légszűrő betétet.

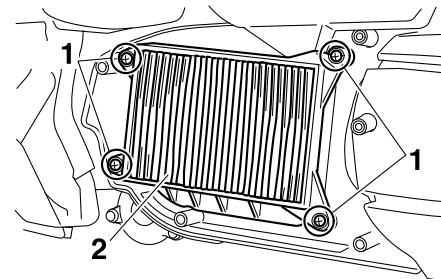

1. Csavar
2. Ékszíjház légszűrő betét

5. Enyhén ütögesse meg az ékszíjház légszűrő betétet, hogy a szennyeződések nagy része eltávozzon, majd fuvassa ki sűrített levegővel az ábra szerint.

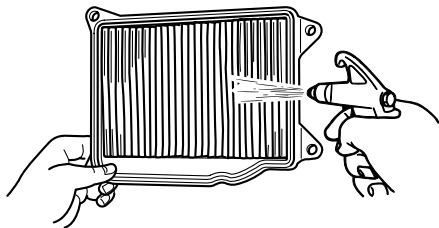

6. Ellenőrizze a légszűrő betétet, nem sérült-e. Ha sérült, cserélje ki.
7. Szerelje vissza az ékszíjház légszűrő betétet és rögzítse a csavarokkal. **MEGJEGYZÉS: Ügyeljen rá, hogy az ékszíjház légszűrő betét megfelelően felfeküdjön a helyére.** [ECA12942]
8. Szerelje vissza az ékszíjház légszűrő fedelet a csavarokkal.
9. Szerelje vissza a bal oldali levegőszűrő fedelét.
10. Szerelje vissza a panelt.

## A gázmarkolat holtjátékának ellenőrzése

EAU21385

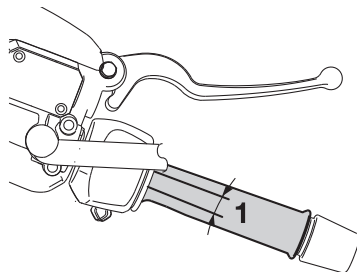

1. Gázmarkolat holtjáték

A gázmarkolat holtjátékának 3,0–5,0 mm-nek kell lennie a markolat belső peremén mérve. Időnként ellenőrizze a gázmarkolat holtjátékát és, ha szükséges, állítsa be egy Yamaha szervizben.

## Szelephézag

EAU21402

A szelephézag a használat során változik, minek hatására romlik a benzin-levegő keverék minősége és a motor zajosabb is lehet. Ennek elkerülése érdekében a szelephézagokat be kell állítatni egy Yamaha szervizben a karbantartási és kenési táblázatban megadott időközönként.

# IDŐSZAKOS KARBANTARTÁS ÉS BEÁLLÍTÁSOK

## Gumiabroncsok

EAU21877

A gumiabroncsokon keresztül érintkezik a jármű a talajjal. A biztonság ettől a viszonylag kis felülettől függ a különböző útviszonyok között. Ezért rendkívül fontos, hogy a gumiabroncsok mindig jó állapotban legyenek és a megfelelő időben kicseréltesse azokat megadott típusú új gumiabroncsra.

## Guminyomás

A guminyomást minden elindulás előtt ellenőrizni kell, és be kell állítani szükség esetén.

EWA10504



**VIGYÁZAT**

Ha nem megfelelő guminyomással használja ezt a járművet, elvesztheti az irányítást, ami sérülést, vagy halált okozhat.

- A guminyomást hideg gumiabroncs mellett kell ellenőrizni (pl. mikor a gumik hőmérséklete megegyezik a környezeti hőmérséklettel).
- A guminyomást a sebesség és a vezető, az utas, a csomagok és az erre a modellre jóváhagyott

felszerelések összsúlyának figyelembevételével kell beállítani.

**Guminyomás (hideg gumiabroncsoknál):**

**0–90 kg (0–198 lb):**

Elöl:

220 kPa (2.20 kgf/cm<sup>2</sup>, 32 psi)

Hátul:

250 kPa (2.50 kgf/cm<sup>2</sup>, 36 psi)

**YP400R 90–185 kg (198–408 lb)**

**YP400RA 90–181 kg (198–399 lb):**

Elöl:

220 kPa (2.20 kgf/cm<sup>2</sup>, 32 psi)

Hátul:

250 kPa (2.50 kgf/cm<sup>2</sup>, 36 psi)

**Maximális terhelés\*:**

YP400R 185 kg (408 lb)

YP400RA 181 kg (399 lb)

\* A vezető, az utas, a csomagok és a felszerelések összsúlya

EWA10512



**VIGYÁZAT**

Soha ne terhelje túl a járművet. Egy túlterhelt jármű használata balesetet okozhat.

## A gumiabroncs vizsgálat

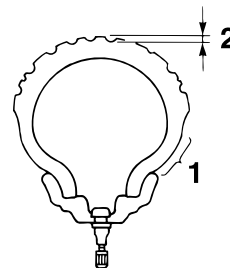

1. Oldalfal
2. Profilmélység

A gumiabroncsokat minden elindulás előtt ellenőrizni kell. Ha a profilmélység középen eléri a kopási határt, ha szög, vagy üvegszilánk van a gumiban, vagy, ha az oldalfal repedezett, azonnal cseréltesse le egy Yamaha szervizben.

**Minimális profilmélység (elöl és hátul):**

1,6 mm (0.06 in)

## TANÁCSOK

A minimális megengedett profilmélység országonként változhat. Mindig a helyi szabályokat vegye figyelembe.



## Gumiabroncs információ

Ezt a motorkerékpárt tömlő nélküli gumikkal szerelték.

A gumik öregszenek akkor is, ha egyáltalán nem, vagy csak időnként használják őket. A futófelület és az oldalfal repedései néha a tartószerkezet deformációjával is együtt járnak. Ezek az öregedés jelei. Az elöregedett, vagy régi gumiabroncsokat ellenőriztesse egy szakemberrel, hogy további használatra alkalmasak-e.

### Első gumi:

Méret:

120/70-15 M/C 56S

Gyártó/modell:

MICHELIN/CITY GRIP  
SAVA/DIAMONDS MC28

### Hátsó gumi:

Méret:

150/70-13 M/C 64S

Gyártó/modell:

MICHELIN/CITY GRIP  
SAVA/DIAMONDS MC28

EWA10472

## VIGYÁZAT

- **Cseréltesse le a kopott gumiabroncsokat egy Yamaha szervizben. Amellett, hogy nem szabályos kopott gumikkal közlekedni, a motorkerékpár instabillá és nehezen irányíthatóvá válik.**
- **A fékekkel és kerekekkel, így a gumiabroncsokkal kapcsolatos javításokat hagyja egy Yamaha szervizre, ahol megvan az ehhez szükséges szaktudás és gyakorlat.**
- **Gumicsere után alacsony sebességgel közlekedjen, amíg a gumiabroncs futófelülete el nem éri az optimális állapotát.**

EAU21995

## Öntött kerekek

A járműve maximális biztonsága, megbízhatósága és teljesítménye érdekében ügyeljen a következőkre a kerekekkel kapcsolatban.

- Minden motorozás előtt ellenőrizze a kerekeket, hogy nincsenek-e elrepedve, behorpadva, eldeformálódva, vagy más módon megsérülve. Ha bármilyen sérülést talál, cseréltesse le a kerekeket egy Yamaha szervizben. Ne végezzen még kisebb javításokat sem a kerekeken. Az eldeformálódott, vagy repedt kereket ki kell cserélni.
- A kerekeket ki kell egyensúlyoztatni, ha gumit, vagy kereket cseréltetett. A kiegyensúlyozatlan kerék teljesítménye rossz, a motorkerékpár kezelhetősége leromlik, és a gumiabroncs élettartama lecsökken.
- A hátsó gumi szerelése, vagy cseréje után mindig húzza meg a szelep csavarját és kontraanyáját a megadott nyomatékkal.

# IDŐSZAKOS KARBANTARTÁS ÉS BEÁLLÍTÁSOK

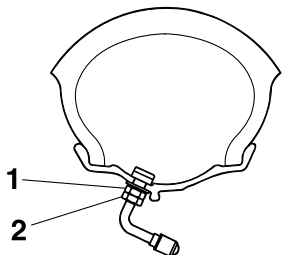

1. Szelep csavar
2. Kontraanya

6

## Meghúzási nyomaték:

Szelep csavar:

2,0 Nm (0.20 m·kgf, 1.4 ft·lbf)

Kontraanya:

3,0 Nm (0.30 m·kgf, 2.2 ft·lbf)

## A fékkarok holtjátékának ellenőrzése

EAU50861

### Első

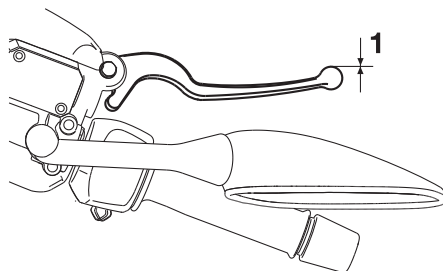

ZAUM1049

1. Nincs holtjáték

### Hátsó

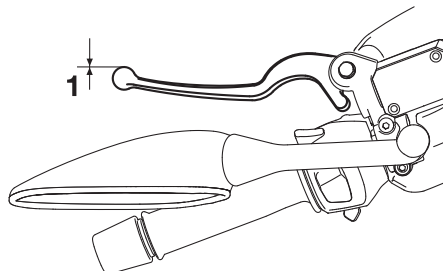

ZAUM1050

1. Nincs holtjáték

A fékkarok végén nem szabad holtjátéknak lennie. Ha van holtjáték a fékkaroknál, keressen fel egy Yamaha szervizt.

EWA14212

## **⚠ VIGYÁZAT**

Lágy, puha érzés a fékkarnál levegő jelenlétére utal a fékrendszerben. Ha levegő került a hidraulikus rendszerbe, légtelenítse egy Yamaha szervizben, mielőtt használná a motorkerékpárt. A hidraulikus rendszerben lévő levegő csökkenti a fékterhelést, ami az irányítás elvesztéséhez, így balesethez vezethet.

## Az első és hátsó fékbetétek ellenőrzése

EAU22393

Az első és hátsó fékbetétek kopását ellenőrizni kell az időszakos karbantartási és kenési táblázatban megadott időközönként.

### Első fékbetétek

EAU22431

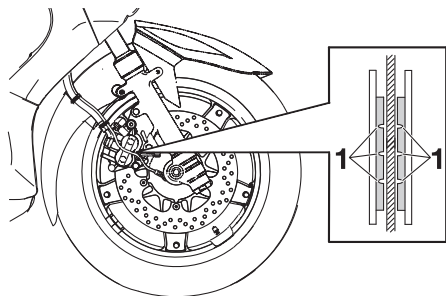

1. Fékbetét kopásjelző horony

Minden első fékbetétet elláttak kopásjelző horonnyal, így a fék szétszerelése nélkül ellenőrizhető az állapotuk. A betét kopásának ellenőrzéséhez meg kell nézni ezeket a hornyokat. Ha egy fékbetét elérte azt a kopási határt,

hogya a kopásjelző horony már majdnem eltűnt, cseréltesse ki a fékbetét párokat egy Yamaha szervizben.

### Hátsó fékbetétek

EAU34211

Keressen fel egy Yamaha szervizt és ellenőriztesse a hátsó fékbetéteket, nem sérültek-e, vagy nem érték-e el a kopási határt. Ha kell, cseréltesse ki azokat.

## A fékfolyadékszint ellenőrzése

EAU40262

Elindulás előtt ellenőrizze, hogy a fékfolyadékok szintje a minimum szintjelek felett van. Szintellenőrzéskor a tartályok vízszintesen álljanak. Ha szükséges, töltsön utána.

### Első fék

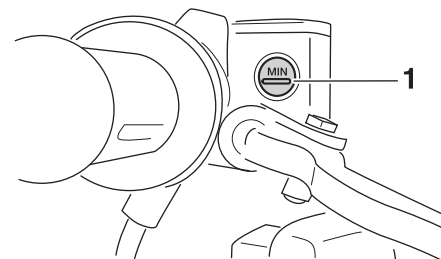

ZAUM1057

1. Minimum szintjel

# IDŐSZAKOS KARBANTARTÁS ÉS BEÁLLÍTÁSOK

## Hátsó fék

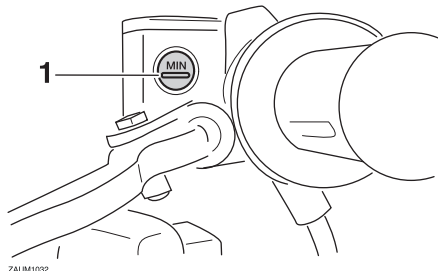

1. Minimum szintjel

6

**Ajánlott fékfolyadék:**  
DOT 4

EWA16011

### **⚠ VIGYÁZAT**

Helytelen karbantartás rossz fékhatást eredményezhet. Ügyeljen a következőkre:

- Alacsony folyadékszint mellett levegő kerülhet a fékrendszerbe, csökkentve hatékonyságát.
- Tisztítsa meg a tartály fedelét leszerelés előtt. Csak bontatlan flakonból töltsön utána DOT 4 fékfolyadékot.

- Csak az ajánlott folyadékot használja; különben a gumi tömitések tönkremehetnek és szivároghatnak.
- Ugyanazt a fékfolyadékot töltsé utána. DOT 4-től eltérő folyadékok káros kémiai reakcióba léphetnek.
- Ügyeljen rá, hogy víz, vagy por ne kerülhessen a rendszerbe utántöltéskor. A víz erősen csökkenti a folyadék forráspontját, ami gőzzárat okozhat, a por pedig eltömítheti az ABS hidraulikus egységét.

folyadékszint hirtelen csökken le, keressen fel egy Yamaha szervizt.

### **MEGJEGYZÉS**

A fékfolyadék megtámadhatja a festett és műanyag részeket. Törölje le azonnal, ha mellécseppent.

Ahogy a fékbetétek kopnak a fékfolyadék szint egyre csökken. Az alacsony folyadékszint utalhat kopott fékbetétekre, és/vagy szivárgásra; ezért, ellenőrizze a fékbetétek kopását és a rendszer szivárgását. Ha a fékfo-

ECA17641

## A fékfolyadék cseréje

EAU22733

Cseréltesse le a fékfolyadékot egy Yamaha szervizben az időszakos karbantartási és kenési táblázatban megadott időközönként. Ezen kívül cseréltesse ki a fék főhengerek és féknyergek gumi tömítéseit valamint a fékcsőveket az alábbi időközönként, vagy, ha sérültek, vagy szivárognak.

- Gumi tömítések: Cseréltesse le két évente.
- Fékcsővek: Cseréltesse le négy évente.

## A bowdenek ellenőrzése és kenése

EAU23098

A vezérlő bowdenek állapotát és működését minden elindulás előtt ellenőrizni kell, a bowdeneket és végeit kenni kell, ha szükséges. Ha egy bowden sérült, vagy nehezen mozog, keressen fel egy Yamaha szervizt. **VIGYÁZAT! A bowdenek külső sérülései belső korróziót okozhatnak, ami gátolhatja a mozgását. A sérült bowdeneket cseréltesse le minél hamarabb a biztonság megőrzése érdekében.**

### Ajánlott kenőanyag:

Yamaha bowden kenőanyag, vagy más egyenértékű kenőanyag

## A gázmarkolat és gázbowden ellenőrzése és kenése

EAU23115

A gázmarkolat működését minden elindulás előtt ellenőrizni kell. Ezen kívül a gázbowdent meg kell kenetni egy Yamaha szervizben az időszakos karbantartási és kenési táblázatban megadott időközönként.

A gázbowdenen van egy gumi burkolat. Ügyeljen rá, hogy a gumi biztonságosan rögzítve legyen. Ha a gumi a helyén van, víz akkor is bekerülhet a bowden házába. Ezért mosáskor ügyeljen rá, hogy ne spricceljen vizet közvetlenül a bowdenre. Ha a bowden, vagy a burkolat elszennyeződött, törölje át nedves ronggyal.

# IDŐSZAKOS KARBANTARTÁS ÉS BEÁLLÍTÁSOK

## Az első és hátsó fékkarok kenése

EAU23173

### Első fékkar

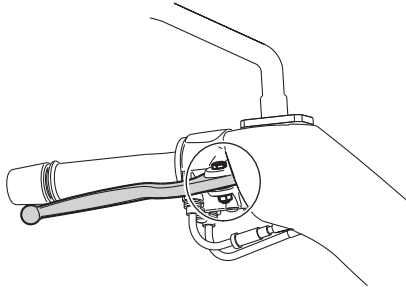

### Hátsó fékkar

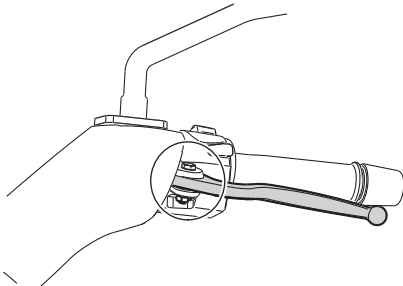

Az első és hátsó fékkarok működését minden elindulás előtt ellenőrizni kell, a tengelyeiket meg kell kenni, ha szükséges.

Ajánlott kenőanyag:  
Szilikonos zsír

## A k. állvány és az oldaltámasz ellenőrzése és kenése

EAU23215

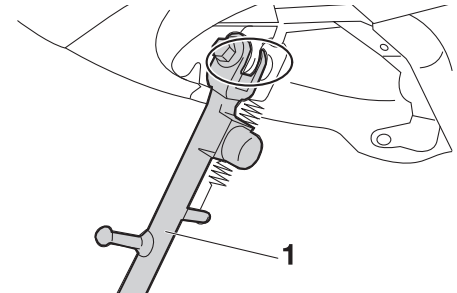

1. Oldaltámasz

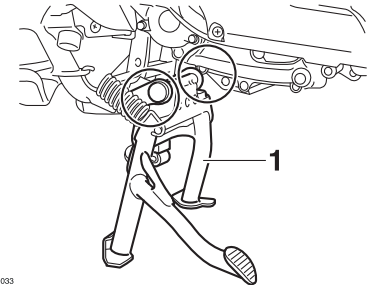

1. Központi állvány

ZAUM1033

A központi állvány és az oldaltámasz működését minden elindulás előtt ellenőrizni kell, a tengelyt és az egymáson elmozduló alkatrészeket meg kell kenni, ha szükséges.

EWA10742

## **! VIGYÁZAT**

Ha a központi állvány, vagy az oldaltámasz nem mozog akadálytalanul fel és le, javíttassa meg egy Yamaha szervizben, különben a központi állvány, vagy az oldaltámasz leérhet a talajra, elvonva a vezető figyelmét és balesetet okozva.

**Ajánlott kenőanyag:**  
Lítium-szappan bázisú zsír

## **Az első villa ellenőrzése**

EAU23273

Az első villa állapotát és működését ellenőrizni kell az időszakos karbantartási és kenési táblázatban megadott időközönként.

## **Állapotellenőrzés**

Ellenőrizze a belső csöveket, nincsenek-e megsérülve, megkarcolódva és nincs-e olajszivárgás.

## **Működésvizsgálat**

1. Állítsa a motorkerékpárt sík talajra és tartsa függőlegesen. **VIGYÁZAT! A sérülések elkerülése érdekében tartsa a motorkerékpárt erősen, nehogy feldőljön.**
2. Miközben húzza az első féket, rugóztassa be erősen az első villát néhányszor és ellenőrizze, hogy egyenletesen működik-e, ki és berugózáskor.

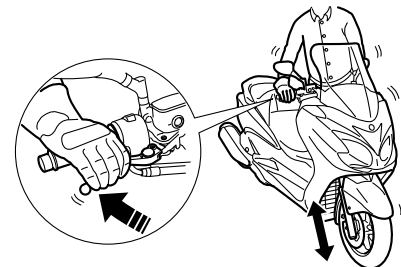

ECA10591

## **MEGJEGYZÉS**

Ha sérülést talál a villaszáron, vagy az első villa nem működik megfelelően, keressen fel egy Yamaha szervizt és ellenőriztesse a villát.

# IDŐSZAKOS KARBANTARTÁS ÉS BEÁLLÍTÁSOK

## A kormányzás ellenőrzése

EAU45512

A kopott, vagy laza kormánycsapágók veszélyesek. Ezért a kormányzást ellenőrizni kell a következők szerint az időszakos karbantartási és kenési táblázatban megadott időközönként.

1. Állítsa a robogót a központi állványra. **VIGYÁZAT! A sérülések elkerülése érdekében tartsa a motorkerékpárt erősen, nehogy feldőljön.**

2. Fogja meg a villaszárak alsó végeit és mozgassa a villát előre-hátra. Ha bármekkora holtjátékot észlel, keressen fel egy Yamaha szervizt és javíttassa meg a kormánycsapágókat.

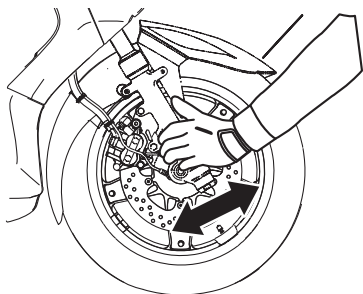

## A kerékcsapágók ellenőrzése

EAU23292



Az első és hátsó kerékcsapágókat ellenőrizni kell az időszakos karbantartási és kenési táblázatban megadott időközönként. Ha a kerékagy lóg, vagy a kerekek nem forognak egyenletesen, keressen fel egy Yamaha szervizt és ellenőriztesse a kerékcsapágókat.

## Akkumulátor

EAU46344

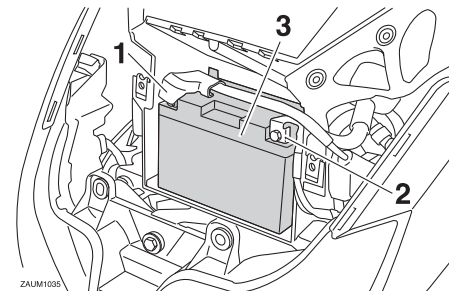

ZAUM1035

1. Pozitív akkumulátor kábel (piros)
2. Negatív akkumulátor kábel (fekete)
3. Akkumulátor

Az akkumulátor a "D" panel mögött található. (Lásd 6-8 oldal.)

Ezt a modellt VRLA (szelepezérelt savas ólomakkumulátor) akkumulátorral szerelték. Nem szükséges ellenőrizni az elektrolitszintet és utántölteni, csak az akkumulátor kábelek feszességét ellenőrizze és, ha szükséges, húzzon utána.

EWA10761

### **⚠ VIGYÁZAT**

- Az elektrolit mérgező és veszélyes, mert sósavat tartalmaz, ami komoly égési sérüléseket



okozhat. Kerülje az érintkezést a bőrével, szemével, vagy ruházatával. Mindig védje szemét, ha akkumulátorokkal dolgozik. Ha érintkezett a savval, tegye a következőket.

- **KÜLSŐLEG:** Öblítse sok vízzel.
- **BELSŐLEG:** Igyon nagyobb mennyiségű vizet, vagy tejet és azonnal hívjon orvost.
- **SZEMEK:** Öblítse 15 percig vízzel és hívjon azonnal orvost.
- **Az akkumulátorok robbanóképes hidrogéngázt fejlesztenek. Ezért tartson távol minden szikrát, nyílt lángot, cigarettát, stb., az akkumulátortól és szellőztessen megfelelően, ha zárt térben végzi a töltést.**
- **MINDEN AKKUMULÁTORT TARTSON TÁVOL A GYERMEKEKTŐL.**

## Az akkumulátor töltése

Ha az akkumulátor lemerültnek tűnik, töltesse fel minél hamarabb egy Yamaha szervizben. Ne felejtse el,

hogyan az akkumulátor hamarabb lemerül, ha elektromos felszereléseket használ a motorkerékpáron.

ECA16522

## MEGJEGYZÉS

A VRLA (szelepevezérelt savas ólom) akkumulátor töltéséhez speciális (állandó feszültségű) töltő szükséges. A hagyományos töltő tönkreteszi az akkumulátort.

## Az akkumulátor tárolása

1. Ha a járművet nem használja egy hónapnál tovább, szerelje ki az akkumulátort, töltsse fel teljesen és tartsa száraz, hűvös helyen.  
**MEGJEGYZÉS:** Az akkumulátor kiszervezésekor ügyeljen rá, hogy a gyújtás ki legyen kapcsolva és a negatív kábelt szerelje le először.

[ECA16303]

2. Ha az akkumulátort nem használja két hónapnál tovább, legálább havonta egyszer ellenőrizze és töltsse fel, ha szükséges.
3. Beszerelés előtt teljesen töltsse fel az akkumulátort. **MEGJEGYZÉS:** Beszereléskor ügyeljen rá, hogy

a gyújtás ki legyen kapcsolva és a pozitív kábelt szerelje fel először.

4. Beszerelés után ellenőrizze, hogy a kábelek megfelelően vannak csatlakoztatva.

ECA16531

## MEGJEGYZÉS

Az akkumulátort mindig tartsa feltöltve. Ha lemerülve tárolja, akkor hamar tönkremegy.

# IDŐSZAKOS KARBANTARTÁS ÉS BEÁLLÍTÁSOK

EAUM3091

## Biztosítékcseré

A fő biztosíték és a biztosíték dobozok az egyes biztosítékokkal a "C" panel mögött található. (Lásd 6-8 oldal.)

## TANÁCSOK

A fő biztosíték egy másik, nehezen hozzáférhető helyen van, ezt cseréltesse Yamaha szervizben.

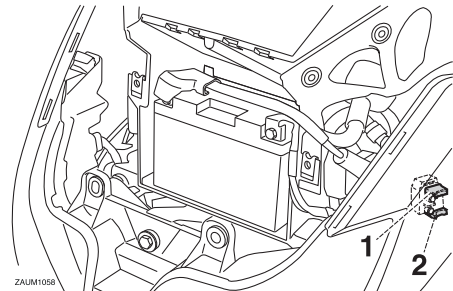

1. Fő biztosíték
2. Tartalék fő biztosíték

Ha egy biztosíték kiég, cserélje ki a következők szerint.

1. Állítsa a gyújtáskapcsolót "OFF" helyzetbe és kapcsolja ki a kérdéses áramkört.
2. Vegye ki a kiégett biztosítékot és helyezzen be egy magadott értékű újat. **VIGYÁZAT! Ne használjon**

a megadottnál magasabb amperértékű biztosítékot, hogy elkerülje az elektromos rendszer sérüléseit és a tűzveszélyt.

[EWA15132]

## TANÁCSOK

A szerszámkészletben van egy biztosíték eltávolító csipesz. Használja ezt, a biztosítékok cseréjénél.

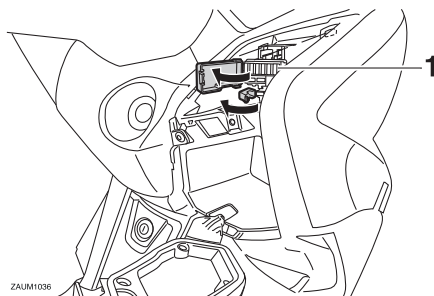

1. Biztosíték ház

## YP400R

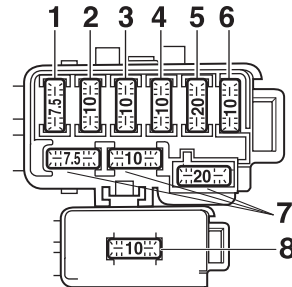

ZAUM1057

1. Hűtőventillátor biztosíték
2. ECU biztosíték
3. Háttér biztosíték
4. Jelzőberendezések biztosítéka
5. Fényszóró biztosíték
6. Gyújtás biztosíték
7. Tartalék biztosíték
8. Vészvillogó biztosíték

## YP400RA

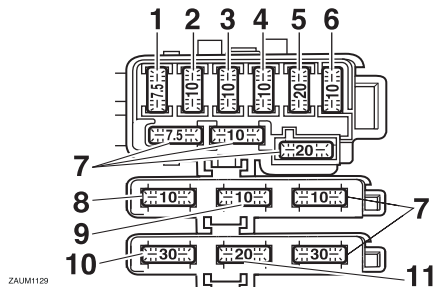

1. Hűtőventillátor biztosíték
2. ECU biztosíték
3. Háttér biztosíték
4. Jelzőberendezések biztosítéka
5. Fényszóró biztosíték
6. Gyújtás biztosíték
7. Tartalék biztosíték
8. Vészvillogó biztosíték
9. ABS vezérlő egység biztosíték
10. ABS motor biztosíték
11. ABS szolenoid biztosíték

### Megadott biztosítékok:

- Fő biztosíték:  
30,0 A
- Gyújtás biztosíték:  
10,0 A
- Jelzőberendezések biztosítéka:  
10,0 A
- Fényszóró biztosíték:  
20,0 A
- Vészvillogó biztosíték:  
10,0 A
- Hűtőventillátor biztosíték:  
7,5 A
- ABS vezérlő egység biztosíték:  
YP400RA 10,0 A
- ABS motor biztosíték:  
YP400RA 30,0 A
- ABS szolenoid biztosíték:  
YP400RA 20,0 A
- Háttér biztosíték:  
10,0 A

3. Állítsa a gyújtáskapcsolót "ON" helyzetbe, kapcsolja fel az érintett áramkört és ellenőrizze a működését.
4. Ha a biztosíték azonnal, újra kiég, keressen fel egy Yamaha szervizt és ellenőriztesse az elektromos rendszert.

### Izzócsere a fényszóróban

Ennek a modellnek a fényszórójába halogén izzót szereltek. Ha kiég, cseréltesse ki egy Yamaha szervizben és állíttassa be a fényszórót, ha szükséges.

# IDŐSZAKOS KARBANTARTÁS ÉS BEÁLLÍTÁSOK

## Hátsó/féklámpa

EAU24182

Ezt a modellt LED-es hátsó/féklámpával szerelték.

Ha a hátsó/féklámpa nem gyullad fel, keressen fel egy Yamaha szervizt.

## Első irányjelző

EAU39881

Ha a hátsó/féklámpa nem gyullad fel, keressen fel egy Yamaha szervizt és ellenőriztesse az áramkört, vagy cseréltesse ki az izzót.

## Izzócseré a hátsó irányjelzőben

EAUM3062

1. Állítsa a robogót a központi állványra.
2. Nyissa fel az ülést. (3-16 oldal.)
3. Szerelje ki a hátsó tárolórekeszt.
4. Csavarja el a foglalatot (az izzóval együtt) az óramutató járásával ellentétes irányba és vegye ki.

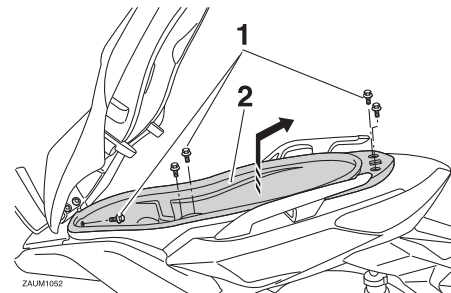

1. Csavar
2. Tárolórekesz

5. Nyomja be a kiégett izzót, fordítsa el az óramutató járásával ellentétes irányba majd vegye ki.

# IDŐSZAKOS KARBANTARTÁS ÉS BEÁLLÍTÁSOK

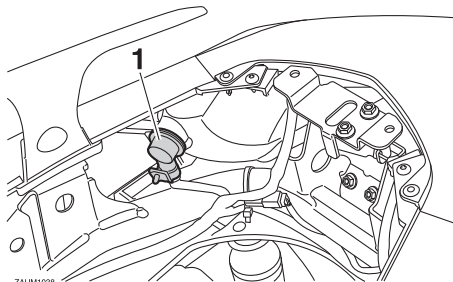

1. Irányjelző izzó foglalat

6. Nyomjon be egy új izzót a foglalatba és fordítsa el az óramutató járásával megegyező irányba ütközésig.

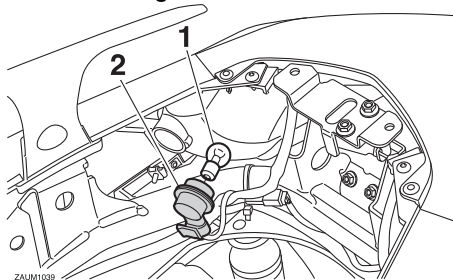

1. Irányjelző izzó

2. Irányjelző izzó foglalat

7. Csavarja vissza a foglalatot (az izzóval együtt) az óramutató járásával megegyező irányba.

8. Illessze helyére a tárolórekeszt, majd csavarja vissza a csavarokat.
9. Csukja le a z ülést.

EAUM2203

## Izzócsere a rendszámmegvilágító lámpában

1. Húzza ki a foglalatot az izzóval együtt.

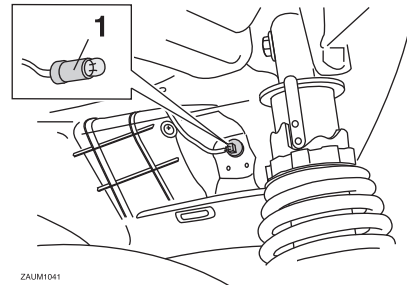

1. Rendszámmegvilágító izzó

2. Húzza ki a kiégett izzót.
3. Helyezzen be egy új izzót a foglalatba.
4. Nyomja vissza a foglalatot a helyére az izzóval együtt.

# IDŐSZAKOS KARBANTARTÁS ÉS BEÁLLÍTÁSOK

---

## Auxiliary light

EAU54501

Ezt a modellt LED-es helyzetjelző lámpával szerelték.

Ha a hátsó/féklámpa nem gyullad fel, keressen fel egy Yamaha szervizt.

## Hibakeresés

EAU25882

Bár a Yamaha motorkerékpárok szigorú minőségellenőrzésen esnek át szállítás előtt a gyárban, hibák mégis előfordulhatnak működés közben. Bármilyen hiba a hengerben, vagy a gyújtó rendszerben pl. rossz indíthatóságot, vagy csökkent teljesítményt jelenthet.

A következő hibakereső táblázat segítségével könnyen ellenőrizheti a létfontosságú alkatrészeket. Ha javítás válna szükségessé, vigye el a motorkerékpárt egy Yamaha szervizbe, ahol a képzett szerelőknek megvannak a célszerszámaik, gyakorlatuk és szakkönyveik a jármű megfelelő javításához.

Csak eredeti Yamaha alkatrészeket használjon. Vannak más alkatrészek, melyek hasonlítanak a Yamaha alkatrészekre, de ezek sokszor gyengébb minőségűek, rövidebb az élettartamuk és használatuk drága javításhoz vezethet.

EWA15142



**Az üzemanyagellátó rendszer ellenőrzésekor ne dohányozzon és ne legyen nyílt láng, vagy más gyújtóforrás a közelben pl. vízmelegítő őr-**

**lángja. A benzin és gőzei rendkívül gyúlékonyak és robbanásveszélyesek így sérüléseket és súlyos károkat okozhatnak.**

---

## Hibakereső táblázat

### Indítási problémák és gyenge teljesítmény

#### 1. Benzin

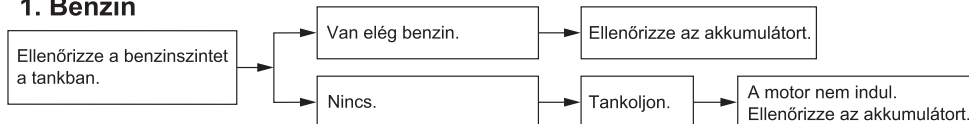

#### 2. Akkumulátor

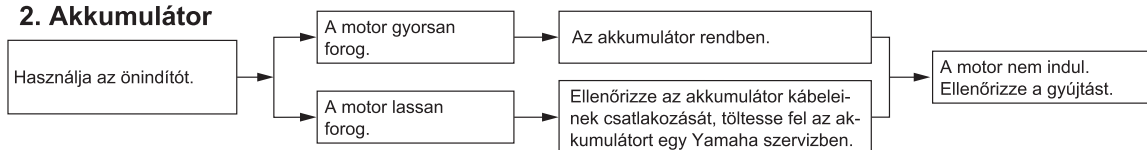

#### 3. Gyújtás

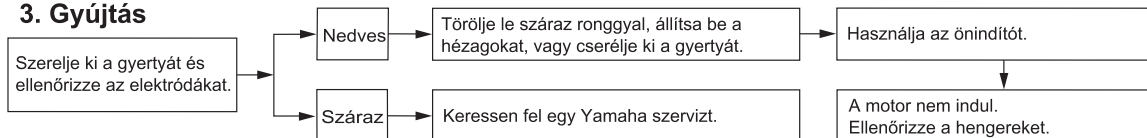

#### 4. Hengerek

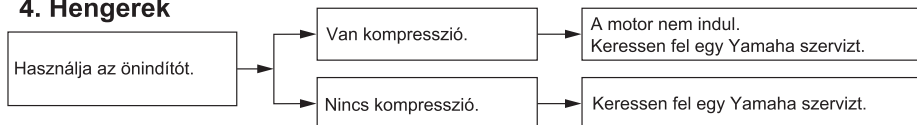

# IDŐSZAKOS KARBANTARTÁS ÉS BEÁLLÍTÁSOK

## Motor túlmelegedés

EWAT1041

### **!** VIGYÁZAT

- Ne vegye le a hűtősapkát, amíg a motor és a hűtő forró. Nagynyomású, forró folyadék és gőz csaphat ki, ami súlyos sérüléseket okozhat. Várja meg, amíg a motor lehül.
- Helyezzen egy vastag rongyot, pl. törölközőt a hűtősapkára, és lassan fordítsa el az óramutató járásával ellentétes irányba ütközésig, hogy a maradék nyomás eltávozhasson. Mikor a sziszegő hang elhalkult, nyomja le a hűtősapkát és fordítsa tovább az óramutató járásával ellentétes irányba és vegye le.

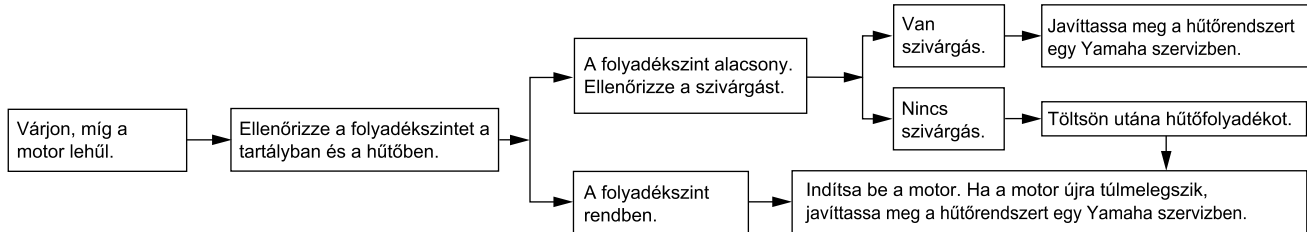

6

## TANÁCSOK

Ha nem kapható hűtőfolyadék, használhat csapvizet is ideiglenesen, viszont ilyenkor cserélje a hűtőfolyadékot a megadott típusúra, amilyen hamar csak lehetséges.



# A ROBOGÓ ÁPOLÁSA ÉS TÁROLÁSA

## Matt szín kezelése

EAU37834

ECA15193

### MEGJEGYZÉS

Néhány modellen matt színű alkatrészek találhatóak. A jármű tisztítása előtt kérdezzen meg egy Yamaha szervizt, hogy milyen anyagokkal tisztíthatók az alkatrészek. Ezeknek az alkatrészeknek a tisztítása közben kefével, erős vegyszerekkel, vagy tisztítóoldatokkal megsértheti, megkarcolhatja a felületüket. Ne használjon waxot a matt alkatrészek ápolására.

## Ápolás

EAU54671

A motorkerékpárok nyitott felépítése vonzóvá teszi őket, de sokkal érzékenyebbek is. A korrózió akkor is kialakulhat, ha jó minőségű anyagokról van szó. Egy rozsdás kipufogócső észrevétlenül marad egy autón, de egy motorkerékpáron nagyon feltűnő. A gyakori és megfelelő ápolás nemcsak a garancia feltétele, de segít a motorkerékpárját mindig szép állapotban tartani, megnövelheti az élettartamát és a futásteljesítményét is.

### Tisztítás előtt

1. Miután a motor lehűlt, takarja el a kipufogók végeit egy műanyag zacskóval.
2. Ügyeljen rá, hogy minden kupak, burkolat, elektromos és csatlakozó, ideértve a gyertyapipát is, szorosan illeszkedjen.
3. A makacs szennyeződéseket, mint pl. a forgattyúsházra ráégett olajat zsíroldó szerrel és kefével távolítsa el. Soha ne használjon

zsíroldót a tömitéseknél, szimeringeknél és a keréktengelyeknél. Öblítse le a zsíroldót vízzel.

### Tisztítás

ECA10773

### MEGJEGYZÉS

- Ne használjon erősen savas keréktisztítót, főleg a küllős kerekeken. Ha ilyen termékeket használ a nehezen eltávolítható szennyeződésekhez, soha ne hagyja fent tovább a szert a felületen, mint azt meghatározták. Azonnal alaposan öblítse le vízzel, szárítsa meg és fújja be korróziógátló spray-vel.
- A helytelen tisztítás megsértheti a műanyag alkatrészeket (pl. burkolatokat, paneleket, szélvédőket, fényszórókat, műszereket, stb.) és a kipufogókat. Csak puha, tiszta rongyot, vagy szivacsot használjon vízzel a műanyagok tisztítására. Ha a víz nem hozza le a szennyeződéseket, használhat gyenge, oldott detergenst vízzel. Alaposan öblítse

le a maradék oldószert, mert az megsértheti a műanyag alkatrészeket.

- Ne használjon erős kémiai szereket a műanyag alkatrészen. Kerülje az olyan rongyok, vagy szivacsok használatát, melyek előzőleg súroló, vagy erős vegyszerekkel érintkeztek, pl. higitóval, benzinnel, rozsdaeltávolítóval, fékfolyadékkal, fagyállóval, vagy akkumulátorsavval.
- Ne használjon nagynyomású mosót, mert víz kerülhet a tömítések mögé (kerekeknél, lengővillánál, kormánycsapágyaknál, vagy fékéknél), az elektromos alkatrészekbe (csatlakozókba, műszerekbe, kapcsolókba és lámpákba), vagy a szellőzőcsövekbe.
- Szélvédővel ellátott motorke-rekmpárok: Ne használjon erős tisztítószereket, vagy kemény szivacsot, mert megmattíthatják, vagy megkarcolhatják a szélvédőt. Néhány műanyag-tisztító karcolhatja a szélvédőt.

Először próbálja ki a tisztítószert egy kevésbé látható helyen a szélvédőn, hogy nem karcol-e. Ha a szélvédő karcos, mosás után polírozza fel valamilyen csúcsminőségű műanyag polírozó szerrel.

Normál használat után

Távolítsa el a koszt meleg vízzel, enyhe mosószerral és puha, tiszta szivaccsal, majd öblítse le alaposan tiszta vízzel. Használjon fogkefét, vagy üvegmosó keféit a nehezen hozzáférhető helyeken. Az erősebb szennyeződéseket néhány percre takarja le nedves ronggyal mosás előtt.

Eső után, tengerparton, vagy sózott utakon való motorozás után

Mivel a tengeri, vagy a télen az utakra szórt só, vízzel keveredve rendkívül korrozív, tegye a következőket, minden tengerparton esőben, vagy sózott utakon való motorozás után.

## TANÁCSOK

A télen az utakra szórt só tavasszal is megmarad egy ideig.

1. Miután a motor lehűlt, mossa le a járművet hideg vízzel és enyhe mosószerral. **MEGJEGYZÉS: Ne használjon meleg vizet, mert az erősíti a só korróziós hatását.** [ECA10792]
2. A motorkerékpár szárítása után kenje át a fém, krómozott és nikkelezett alkatrészeket korrózió védő spray-vel a korrózió elkerülése érdekében.

## A szélvédő tisztítása

Ne használjon lúgos, vagy erősen savas tisztítókat, benzint, fékfolyadékot, vagy más erős oldatot. Tisztítsa a szélvédőt semleges mosószerral átitatott ronggyal, vagy szivaccsal és tisztítás után alaposan öblítse le vízzel. Használjon Yamaha szélvédő tisztítót, vagy más, jó minőségű terméket. Néhány műanyagtisztító karcokat hagyhat a szélvédő felületén. Használatuk előtt próbálja ki a tisztítószereket egy

olyan helyen a szélvédőn, ahol nem zavarja a látását.

## Tisztítás után

1. Törölje szárazra a motorkerékpárt egy szarvasbőrrel, vagy nedvszívó ronggyal.
2. A krómozott, alumínium, vagy rozsdamentes acél (beleértve a kipufogót) alkatrészeket polírozza fel krómtisztítóval. (Polírozással még a hő okozta elszíneződés is eltávolítható a rozsdamentes acél kipufogócsövekről.)
3. A korrózió megelőzése érdekében ajánlott a fém, krómozott és nikkelezett alkatrészeket kezelni korrózió védő spray-vel.
4. A maradék szennyeződések eltávolítására általánosan használhat olajspray-t.
5. Javítsa ki a kisebb festékhiányokat, pl. köfelverődéseket.
6. Waxolja át a festett felületeket.
7. Tárolás, vagy letakarás előtt hagyja teljesen megszáradni a járművet.

EWA10943

## VIGYÁZAT

**A vegyszerek a fékeken és a gumibroncsokon az irányíthatóság elvesztéséhez vezethetnek.**

- **Ne kerüljön olaj, vagy wax a fékekre és a gumikra. Ha szükséges, tisztítsa meg a féktárcsákat és fékbetéteket féktisztítóval, vagy acetonnal, a gumikat pedig meleg vízzel és egyhe mosószerrel.**
- **Először Ellenőrizze a robogó fékező és kanyarodóképességét kis sebesség mellett.**

ECA10801

## MEGJEGYZÉS

- **Vékonyan használja a waxot és az olaj spray-t és törölje le a felesleget.**
- **Ne használjon olajat, vagy waxot a gumi alkatrészekeken, kezelje azokat megfelelő ápoló termékekkel.**
- **Kerülje az erősen koptató hatású polírozó szereket, mert azok elkoptatják a festéket.**

## TANÁCSOK

- Kérdezze meg egy Yamaha márkakereskedésben, milyen szerek használhatók.
- Mosástól, esős időben, vagy párás környezetben a fényszórók bepárásodhatnak. Kapcsolja fel rövid időre a fényszórót, hogy hamarabb kiszáradhasson.

# A ROBOGÓ ÁPOLÁSA ÉS TÁROLÁSA

## Tárolás

### Rövid távú

Tartsa a robogót mindig hűvös, száraz helyen és, ha szükséges, védje a portól egy levegőző ponyvával. Letakarás előtt ellenőrizze, hogy a motor és a kipufogók lehűltek-e.

EAU36564

### MEGJEGYZÉS

ECA10821

- Ha a robogótt rosszul szellőző helyen, vagy műanyag takaró alatt tartja nedvesen, a víz beszivároghat és korróziót okozhat.
- A korrózió elkerülése miatt ne tárolja a járművet nedves pincében, istállóban (az ammónia miatt), vagy olyan helyen, ahol vegyszerek vannak.

### Hosszú távú

Több hónapos tárolás előtt:

1. Kövesse a fejezetben lévő ápolási tanácsokat.

2. Töltse fel a tankot és adjon a benzinhoz stabilizálószeret, hogy ne rozsdásodjon a tank és ne öregedjen a benzin.
3. Kövesse a következőket a hengerek, dugattyúgyűrűk, stb. korróziójának elerülése érdekében.
  - a. Távolítsa el a gyertyapipát és a gyertyát.
  - b. Öntsön egy teáskanálnyi motorolajat a gyertyafuratba.
  - c. Illessze a gyertyát a gyertyapipába és tesztelje le az elektródát a hengerfejen. (Így csak a gyertya fog szikrázni a következő lépésben.)
  - d. Forgassa át a motort néhányszor az indítómotorral. (Ez bevonja a hengerfalakat olajjal.)
  - e. Húzza ki a gyertyát a gyertyapipából, csavarja vissza a helyére és tegye fel a gyertyapipát is. **VIGYÁZAT! A sérülések elkerülése miatt a gyertyát tesztelje le a motor átforgatása alatt.** [EWA10952]
4. Kenje meg a bowdeneket és a karok és pedálok tengelyeit, az oldaltámaszt és a központi állványt.
5. Ellenőrizze a guminyomást és állítsa be, ha szükséges, majd bakolja fel a motorkerékpárt, hogy mindkét kereke elemelkedjen a talajtól. Ha ez nem lehetséges, havonta forgasson a kerekeken, hogy a gumik ne deformálódjanak el.
6. Takarja el a kipufogók végeit műanyag zacskóval, hogy a nedvesség ne kerülhessen be.
7. Szerelje ki az akkumulátort és töltsen fel teljesen. Tárolja száraz, hűvös helyen és havonta töltsen fel. Ne tartsa az akkumulátort túl hideg, vagy túl meleg helyen (0 °C alatt, vagy 30 °C felett). Az akkumulátor tárolását lásd még a 6-29 oldalon.

### TANÁCSOK

Végezzen el minden javítást a motorkerékpár tárolása előtt.

## Méretetek:

Teljes hossz:  
2190 mm (86.2 in)  
Teljes szélesség:  
780 mm (30.7 in)  
Teljes magasság:  
1385 mm (54.5 in)  
Ülésmagasság:  
785 mm (30.9 in)  
Tengelytáv:  
1565 mm (61.6 in)  
Hasmagasság:  
103 mm (4.06 in)  
Fordulókör átmérő:  
2500 mm (98.4 in)

## Súly:

Menetkész tömeg:  
YP400R 211 kg (465 lb)  
YP400RA 215 kg (474 lb)

## Motor:

Motor típus:  
Folyadékűtéses, 4-ütemű, DOHC  
Hengerelrendezés:  
Egyhengeres  
Lökettérfogat:  
395 cm<sup>3</sup>  
Furat × löket:  
83.0 × 73.0 mm (3.27 × 2.87 in)  
Kompresszió:  
10.60 : 1  
Indítórendszer:  
Önindító  
Kenési rendszer:  
Karterolajzás

## Motorolaj:

Ajánlott márka:  
YAMALUBE  
Típus:  
SAE 10W-30, 10W-40, 10W-50, 15W-40,  
20W-40, vagy 20W-50

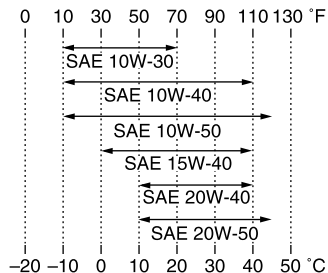

## Ajánlott motorolaj besorolás:

API service SG típus, vagy jobb,  
JASO standard MA

## Motorolaj mennyiség:

Olajszűrő csere nélkül:  
1,50 L (1.59 US qt, 1.32 Imp.qt)  
Olajszűrő cserével:  
1,70 L (1.80 US qt, 1.50 Imp.qt)

## Végajtómű olaj:

Típus:  
YAMALUBE 10W-40, vagy SAE 10W-30  
típusú SE motorolaj  
Mennyiség:  
0,25 L (0.26 US qt, 0.22 Imp.qt)

## Hűtőrendszer:

Tágulási tartály térfogat (A maximum szintjelig):  
0,31 L (0.33 US qt, 0.27 Imp.qt)  
Hűtőtérfogat (csövekkel együtt):  
1,38 L (1.46 US qt, 1.21 Imp.qt)

## Levegőszűrő:

Légszűrő betét:  
Olajjal átítatott papír

## Üzemanyag:

Ajánlott üzemanyag:  
Ólommentes normálbenzin (használható  
alkoholtartalmú is 10% alatt (E10))  
Tanktérfogat:  
14,0 L (3.70 US gal, 3.08 Imp.gal)  
Tartalék mennyiség:  
2,0 L (0.53 US gal, 0.44 Imp.gal)

## Benzinbefecskendező:

Fojtószelepház:  
Azonosító jel:  
5RUG 20

## Gyújtógyertya:

Gyártó/modell:  
NGK/CR7E  
Gyertyahézag:  
0,7–0,8 mm (0.028–0.031 in)

## Kuplung:

Kuplung típus:  
Száras, centrifugális, automata

## Hajtómű:

Primer áttétel:  
1,000  
Végajtás:  
Fogaskerék

# MŰSZAKI ADATOK

Szekunder áttétel:  
6,643 (31/14 x 42/14)

Váltó típus:  
Ékszíjas automata:

Működtetés:  
Centrifugális automata

## Váz:

Váz típus:  
Alsó vázcső

Villaszög:  
28,00 °

Utánfutás:  
100 mm (3.9 in)

## Első gumi:

Típus:  
Tömlőnélküli  
Méret:  
120/70-15 M/C 56S

Gyártó/modell:  
MICHELIN/CITY GRIP

Gyártó/modell:  
SAVA/DIAMONDS MC28

## Hátsó gumi:

Típus:  
Tömlőnélküli  
Méret:  
150/70-13 M/C 64S

Gyártó/modell:  
MICHELIN/CITY GRIP

Gyártó/modell:  
SAVA/DIAMONDS MC28

## Terhelés:

Maximális terhelhetőség:  
YP400R 185 kg (408 lb)  
YP400RA 181 kg (399 lb)  
(A vezető, az utas, a csomagok és a felszerelések együttes súlya)

## Guminyomás (hideg gumiabroncsoknál):

Terhelés:  
0–90 kg (0–198 lb)  
Elöl:  
220 kPa (2.20 kgf/cm<sup>2</sup>, 32 psi)

Hátul:  
250 kPa (2.50 kgf/cm<sup>2</sup>, 36 psi)

Terhelés:  
YP400R 90–185 kg (198–408 lb)  
YP400RA 90–181 kg (198–399 lb)  
Elöl:  
220 kPa (2.20 kgf/cm<sup>2</sup>, 32 psi)

Hátul:  
250 kPa (2.50 kgf/cm<sup>2</sup>, 36 psi)

## Első kerék:

Kerék típus:  
Öntött kerék  
Felni méret:  
15 x MT3.50

## Hátsó kerék:

Kerék típus:  
Öntött kerék  
Felni méret:  
13 x MT4.00

## Első fék:

Típus:  
Dupla tárcsafék

Működtetés:  
Jobb kézzel

Ajánlott fékfolyadék:  
DOT 4

## Hátsó fék:

Típus:  
Szimpla tárcsafék  
Működtetés:  
Bal kézzel

Ajánlott fékfolyadék:  
DOT 4

## Első felfüggesztés:

Típus:  
Teleszkópvilla  
Rugózás/csillapítás:  
Tekercs rugó/olajcsillapítás  
Rugóút:  
110,0 mm (4.33 in)

## Hátsó felfüggesztés:

Típus:  
Lengő egység  
Rugózás/csillapítás:  
Tekercs rugó/olajcsillapítás  
Rugóút:  
92,0 mm (3,62 in)

## Elektromos rendszer:

Gyújtórendszer:  
TCI  
Töltőrendszer:  
AC elektromágnes

## Akkumulátor:

Modell:  
GT9B-4

Feszültség, kapacitás:  
12 V, 8,0 Ah

## Fényszóró:

Izzó típus:  
Halogén izzó

## Izzó teljesítmény x mennyiség:

Fényszóró:  
12 V, 55,0 W × 2

Hátsó/ féklámpa:  
LED

Első irányjelző:  
12 V, 10,0 W × 2

Hátsó irányjelző:  
12 V, 10,0 W × 2

Helyzetjelző lámpa:  
LED

Rendszámmegvilágító lámpa:  
12 V, 5,0 W × 1

Műszermegvilágítás:  
12 V, 2,0 W × 3

Távolságifény visszajelző:  
12 V, 1,4 W × 1

Irányjelző visszajelző:  
12 V, 1,4 W × 2

Motorhiba figyelmeztető:  
12 V, 1,4 W × 1

ABS figyelmeztető:  
YP400RA 12 V, 1,4 W × 1

Indításgátló visszajelző:  
LED

## Biztosítékok:

Fő biztosíték:  
30,0 A

Fényszóró:  
20,0 A

Jelzőberendezések:  
10,0 A

Gyújtás:  
10,0 A

Hűtőventillátor:  
7,5 A

Vészvillogó:  
10,0 A

ECU:  
10,0 A

ABS vezérlés:  
YP400RA 10,0 A

ABS motor:  
YP400RA 30,0 A

ABS szolenoid:  
YP400RA 20,0 A

Háttér:  
10,0 A

# FOGYASZTÓI INFORMÁCIÓK

## Azonosítási számok

Jegyezze fel a jármű azonosítási számát és a címke információkat a megadott helyre, alkatrészrendeléshez egy Yamaha kereskedőtől, vagy arra az esetre, ha a járművet ellopták.

JÁRMŰ AZONOSÍTÁSI SZÁM:

CÍMKE INFORMÁCIÓK:

9

EAU48613

## Jármű azonosítási szám

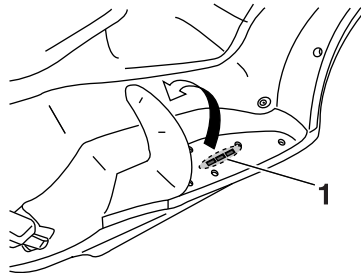

ZAU00983

1. Jármű azonosítási szám

A jármű azonosítási számát (vázszám) a vázba ütötték be.

## TANÁCSOK

A jármű azonosítási száma a motorkerékpár azonosítására szolgál. Ennek a számnak a segítségével lehet forgalomba helyezni a járművet a helyi hatóságoknál.

EAU26411

## Modell címke

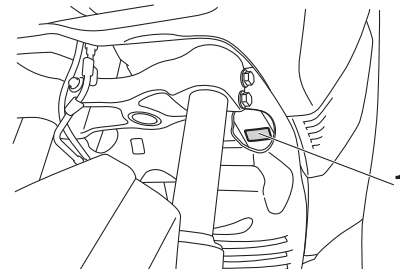

1. Modell címke

A modell címke az ábrán jelölt helyen található. Jegyezze fel ezt az információt a megadott helyre. Ez az információ segít, ha alkatrészt kíván rendelni egy Yamaha márkakereskedésben.

EAU26461



- A**
- ABS (for ABS models) ..... 3-12
  - ABS warning light (for ABS models) ..... 3-4
  - Acceleration and deceleration ..... 5-3
  - Air filter elements and check hoses
    - and V-belt case air filter element ..... 6-18
  - Anti-theft alarm (optional) ..... 3-10
  - Auxiliary light ..... 6-35
- B**
- Battery ..... 6-29
  - Brake fluid, changing ..... 6-26
  - Brake fluid level, checking ..... 6-24
  - Brake lever, front ..... 3-11
  - Brake lever, rear ..... 3-12
  - Brake levers, lubricating ..... 6-27
  - Braking ..... 5-3
- C**
- Cables, checking and lubricating ..... 6-26
  - Care ..... 7-1
  - Catalytic converters ..... 3-15
  - Centerstand and sidestand, checking
    - and lubricating ..... 6-27
  - Coolant ..... 6-16
- D**
- Dimmer switch ..... 3-11
- E**
- Engine break-in ..... 5-4
  - Engine oil and oil filter element ..... 6-13
  - Engine trouble warning light ..... 3-4
- F**
- Final transmission oil ..... 6-15
  - Front and rear brake lever free play,
    - checking ..... 6-23
  - Front and rear brake pads, checking ... 6-24
  - Front fork, checking ..... 6-28
  - Front turn signal light ..... 6-33
  - Fuel ..... 3-14
  - Fuel consumption, tips for reducing ..... 5-4
  - Fuel tank cap ..... 3-13
  - Fuses, replacing ..... 6-31
- H**
- Handlebar switches ..... 3-10
  - Hazard switch ..... 3-11
  - Headlight bulb, replacing ..... 6-32
  - High beam indicator light ..... 3-4
  - Horn switch ..... 3-11
- I**
- Identification numbers ..... 9-1
  - Ignition circuit cut-off system ..... 3-19
  - Immobilizer system ..... 3-1
  - Immobilizer system indicator light ..... 3-4
  - Indicator lights and warning lights ..... 3-3
- L**
- License plate light bulb, replacing ..... 6-34
- M**
- Main switch/steering lock ..... 3-2
  - Maintenance and lubrication, periodic... 6-4
  - Maintenance, emission control
    - system ..... 6-3
  - Matte color, caution ..... 7-1
  - Model label ..... 9-1
  - Multi-function display ..... 3-6
- P**
- Panels, removing and installing ..... 6-8
  - Parking ..... 5-5
  - Part locations ..... 2-1
  - Pass switch ..... 3-11
- S**
- Safe-riding points ..... 1-5
  - Safety information ..... 1-1
  - Seat ..... 3-16
  - Shock absorber assemblies,
    - adjusting ..... 3-18
  - Sidestand ..... 3-18
  - Spark plug, checking ..... 6-11
  - Specifications ..... 8-1
  - Speedometer ..... 3-5
  - Starting off ..... 5-2
  - Starting the engine ..... 5-1
  - Start switch ..... 3-11
  - Steering, checking ..... 6-29
  - Storage ..... 7-4
  - Storage compartments ..... 3-16
- T**
- Tachometer ..... 3-6
  - Tail/brake light ..... 6-33
  - Throttle grip and cable, checking and
    - lubricating ..... 6-26
  - Throttle grip free play, checking ..... 6-20
  - Tires ..... 6-21
  - Tool kit ..... 6-2
  - Troubleshooting ..... 6-35
  - Troubleshooting charts ..... 6-36
  - Turn signal indicator lights ..... 3-3
  - Turn signal light bulb (rear),
    - replacing ..... 6-33
  - Turn signal switch ..... 3-11
- V**
- Valve clearance ..... 6-20
  - Vehicle identification number ..... 9-1

# INDEX

---

## W

Wheel bearings, checking .....	6-29
Wheels .....	6-22





**MBK Industrie**

**Z.I. de Rouvroy 02100 Saint Quentin**

Société Anonyme au capital de 45 000 000 €

R.C St-Quentin B 329 035 422